



ΦΛΩΡΙΝΑ, 04/02/2021
Α. Π.: 15962

ΕΛΛΗΝΙΚΗ ΔΗΜΟΚΡΑΤΙΑ
ΠΕΡΙΦΕΡΕΙΑ ΔΥΤΙΚΗΣ ΜΑΚΕΔΟΝΙΑΣ
ΓΕΝΙΚΗ ΔΙΕΥΘΥΝΣΗ ΕΣΩΤΕΡΙΚΗΣ ΛΕΙΤΟΥΡΓΙΑΣ
ΠΕΡΙΦΕΡΕΙΑΚΗ ΕΝΟΤΗΤΑ ΦΛΩΡΙΝΑΣ
Δ/ΝΣΗ ΔΙΟΙΚΗΤΙΚΟΥ - ΟΙΚΟΝΟΜΙΚΟΥ
ΤΜΗΜΑ ΠΡΟΜΗΘΕΙΩΝ

Συνοπτικός Διαγωνισμός «Συντήρησης 5ετίας του Χιονοδρομικού Κέντρου Βίγλας Πισσοδερίου της Π.Ε.
Φλώρινας (Προμήθεια υλικών και συντήρηση των Lift Βίγλας – Πισσοδερίου)»

Αρ. Διακήρυξης: 2 / 2021

ΠΡΟΫΠΟΛΟΓΙΣΜΟΣ: 68.944,00

Για την προμήθεια υλικών : 35.340,00 € (με Φ.Π.Α.)

Για την παροχή υπηρεσιών ειδικών ελέγχων πενταετίας : 33.604,00 € (με Φ.Π.Α.)

Σ Υ Ν Ο Λ Ο : 68.944,00 € (με Φ.Π.Α.)

**ΣΥΝΟΠΤΙΚΟΣ ΔΙΑΓΩΝΙΣΜΟΣ ΣΥΝΤΗΡΗΣΗΣ 5ΕΤΙΑΣ ΤΟΥ ΧΙΟΝΟΔΡΟΜΙΚΟΥ ΚΕΝΤΡΟΥ ΒΙΓΛΑΣ ΠΙΣΟΔΕΡΙΟΥ
ΤΗΣ Π.Ε. Φλώρινας (ΠΡΟΜΗΘΕΙΑ ΥΛΙΚΩΝ & ΣΥΝΤΗΡΗΣΗ ΤΩΝ LIFT ΒΙΓΛΑΣ – ΠΙΣΟΔΕΡΙΟΥ)**

ΑΡ. ΔΙΑΚΗΡΥΞΗΣ:

...../2021.....

ΠΕΡΙΕΧΟΜΕΝΑ

1. ΑΝΑΘΕΤΟΥΣΑ ΑΡΧΗ ΚΑΙ ΑΝΤΙΚΕΙΜΕΝΟ ΣΥΜΒΑΣΗΣ

- 1.1 ΣΤΟΙΧΕΙΑ ΑΝΑΘΕΤΟΥΣΑΣ ΑΡΧΗΣ
- 1.2 ΣΤΟΙΧΕΙΑ ΔΙΑΔΙΚΑΣΙΑΣ-ΧΡΗΜΑΤΟΔΟΤΗΣΗ
- 1.3 ΣΥΝΟΠΤΙΚΗ ΠΕΡΙΓΡΑΦΗ ΦΥΣΙΚΟΥ ΚΑΙ ΟΙΚΟΝΟΜΙΚΟΥ ΑΝΤΙΚΕΙΜΕΝΟΥ ΤΗΣ ΣΥΜΒΑΣΗΣ
- 1.4 ΘΕΣΜΙΚΟ ΠΛΑΙΣΙΟ
- 1.5 ΠΡΟΘΕΣΜΙΑ ΠΑΡΑΛΑΒΗΣ ΠΡΟΣΦΟΡΩΝ ΚΑΙ ΔΙΕΝΕΡΓΕΙΑ ΔΙΑΓΩΝΙΣΜΟΥ
- 1.6 ΔΗΜΟΣΙΟΤΗΤΑ
- 1.7 ΑΡΧΕΣ ΕΦΑΡΜΟΖΟΜΕΝΕΣ ΣΤΗ ΔΙΑΔΙΚΑΣΙΑ ΣΥΝΑΨΗΣ ΣΥΜΒΑΣΕΩΝ

2. ΓΕΝΙΚΟΙ ΚΑΙ ΕΙΔΙΚΟΙ ΟΡΟΙ ΣΥΜΜΕΤΟΧΗΣ

- 2.1 ΓΕΝΙΚΕΣ ΠΛΗΡΟΦΟΡΙΕΣ
 - 2.1.1 Έγγραφα της σύμβασης
 - 2.1.2 Επικοινωνία - Πρόσβαση στα έγγραφα της Σύμβασης
 - 2.1.3 Παροχή Διευκρινίσεων
 - 2.1.4 Γλώσσα
 - 2.1.5 Εγγυήσεις.....
- 2.2 ΔΙΚΑΙΩΜΑ ΣΥΜΜΕΤΟΧΗΣ - ΚΡΙΤΗΡΙΑ ΠΟΙΟΤΙΚΗΣ ΕΠΙΛΟΓΗΣ
 - 2.2.1 Δικαίωμα συμμετοχής
 - 2.2.2 Εγγύηση συμμετοχής
 - 2.2.3 Λόγοι αποκλεισμού.....
 - 2.2.4 Καταλληλότητα άσκησης επαγγελματικής δραστηριότητας

2.2.5 Οικονομική και χρηματοοικονομική επάρκεια

2.2.6 Τεχνική και επαγγελματική ικανότητα

2.2.7 Πρότυπα διασφάλισης ποιότητας και πρότυπα περιβαλλοντικής διαχείρισης

2.2.8 Στήριξη στην ικανότητα τρίτων

2.2.9 Κανόνες απόδειξης ποιοτικής επιλογής

2.2.9.1 Προκαταρκτική απόδειξη κατά την υποβολή προσφορών

2.2.9.2 Αποδεικτικά μέσα

2.3 ΚΡΙΤΗΡΙΑ ΑΝΑΘΕΣΗΣ

2.3.1 Κριτήριο ανάθεσης

2.4 ΚΑΤΑΡΤΙΣΗ - ΠΕΡΙΕΧΟΜΕΝΟ ΠΡΟΣΦΟΡΩΝ

2.4.1 Γενικοί όροι υποβολής προσφορών

2.4.2 Χρόνος και Τρόπος υποβολής προσφορών

2.4.3 Περιεχόμενα Φακέλου «Δικαιολογητικά Συμμετοχής- Τεχνική Προσφορά»

2.4.3.1 Δικαιολογητικά

2.4.3.2 Τεχνική προσφορά

2.4.4 Περιεχόμενα Φακέλου «Οικονομική Προσφορά» / Τρόπος σύνταξης και υποβολής οικονομικών προσφορών

2.4.5 Χρόνος ισχύος των

προσφορών

2.4.6 Λόγοι απόρριψης προσφορών

3. ΔΙΕΝΕΡΓΕΙΑ ΔΙΑΔΙΚΑΣΙΑΣ - ΑΞΙΟΛΟΓΗΣΗ

ΠΡΟΣΦΟΡΩΝ

3.1 ΑΠΟΣΦΡΑΓΙΣΗ ΚΑΙ ΑΞΙΟΛΟΓΗΣΗ ΠΡΟΣΦΟΡΩΝ

3.1.1 Ηλεκτρονική αποσφράγιση προσφορών

3.1.2 Αξιολόγηση προσφορών

3.2 ΠΡΟΣΚΛΗΣΗ ΥΠΟΒΟΛΗΣ ΔΙΚΑΙΟΛΟΓΗΤΙΚΩΝ ΠΡΟΣΩΡΙΝΟΥ ΑΝΑΔΟΧΟΥ - ΔΙΚΑΙΟΛΟΓΗΤΙΚΑ ΠΡΟΣΩΡΙΝΟΥ ΑΝΑΔΟΧΟΥ

3.3 ΚΑΤΑΚΥΡΩΣΗ - ΣΥΝΑΨΗ ΣΥΜΒΑΣΗΣ

3.4 ΠΡΟΔΙΚΑΣΤΙΚΕΣ ΠΡΟΣΦΥΓΕΣ - ΠΡΟΣΩΡΙΝΗ ΔΙΚΑΣΤΙΚΗ ΠΡΟΣΤΑΣΙΑ

3.5 ΜΑΤΑΙΩΣΗ ΔΙΑΔΙΚΑΣΙΑΣ

4. ΟΡΟΙ ΕΚΤΕΛΕΣΗΣ ΤΗΣ ΣΥΜΒΑΣΗΣ

4.1 ΕΓΓΥΗΣΕΙΣ (ΚΑΛΗΣ ΕΚΤΕΛΕΣΗΣ, ΠΡΟΚΑΤΑΒΟΛΗΣ)

4.2 ΣΥΜΒΑΤΙΚΟ ΠΛΑΙΣΙΟ - ΕΦΑΡΜΟΣΤΕΑ ΝΟΜΟΘΕΣΙΑ ...

4.3 ΌΡΟΙ ΕΚΤΕΛΕΣΗΣ ΤΗΣ ΣΥΜΒΑΣΗΣ

4.4 ΥΠΕΡΓΟΛΑΒΙΑ

4.5 ΤΡΟΠΟΠΟΙΗΣΗ ΣΥΜΒΑΣΗΣ ΚΑΤΑ ΤΗ ΔΙΑΡΚΕΙΑ ΤΗΣ

4.6 ΔΙΚΑΙΩΜΑ ΜΟΝΟΜΕΡΟΥΣ ΛΥΣΗΣ ΤΗΣ ΣΥΜΒΑΣΗΣ

5. ΕΙΔΙΚΟΙ ΟΡΟΙ ΕΚΤΕΛΕΣΗΣ ΤΗΣ ΣΥΜΒΑΣΗΣ.....

5.1 ΤΡΟΠΟΣ ΠΛΗΡΩΜΗΣ.....

5.2 ΚΗΡΥΞΗ ΟΙΚΟΝΟΜΙΚΟΥ ΦΟΡΕΑ ΕΚΠΤΩΤΟΥ – ΚΥΡΩΣΕΙΣ

5.3 ΔΙΟΙΚΗΤΙΚΕΣ ΠΡΟΣΦΥΓΕΣ ΚΑΤΑ ΤΗ ΔΙΑΔΙΚΑΣΙΑ ΕΚΤΕΛΕΣΗΣ ΤΩΝ ΣΥΜΒΑΣΕΩΝ.....

5.4 ΔΙΚΑΣΤΙΚΗ ΕΠΙΛΥΣΗ ΔΙΑΦΟΡΩΝ

6. ΕΙΔΙΚΟΙ ΟΡΟΙ ΕΚΤΕΛΕΣΗΣ.....

6.1 ΧΡΟΝΟΣ ΠΑΡΑΔΟΣΗΣ ΥΛΙΚΩΝ

6.2 ΠΑΡΑΛΑΒΗ ΥΛΙΚΩΝ - ΧΡΟΝΟΣ ΚΑΙ ΤΡΟΠΟΣ ΠΑΡΑΛΑΒΗΣ ΥΛΙΚΩΝ

6.3 ΕΙΔΙΚΟΙ ΟΡΟΙ ΝΑΥΛΩΣΗΣ – ΑΣΦΑΛΙΣΗΣ - ΑΝΑΚΟΙΝΩΣΗΣ ΦΟΡΤΩΣΗΣ ΚΑΙ ΠΟΙΟΤΙΚΟΥ ΕΛΕΓΧΟΥ ΣΤΟ ΕΞΩΤΕΡΙΚΟ

6.4 ΑΠΟΡΡΙΨΗ ΣΥΜΒΑΤΙΚΩΝ ΥΛΙΚΩΝ – ΑΝΤΙΚΑΤΑΣΤΑΣΗ.....

6.5 ΔΕΙΓΜΑΤΑ – ΔΕΙΓΜΑΤΟΛΗΨΙΑ – ΕΡΓΑΣΤΗΡΙΑΚΕΣ ΕΞΕΤΑΣΕΙΣ

6.6 ΕΓΓΥΗΜΕΝΗ ΛΕΙΤΟΥΡΓΙΑ ΠΡΟΜΗΘΕΙΑΣ.....

6.7 ΑΝΑΠΡΟΣΑΡΜΟΓΗ ΤΙΜΗΣ.....

6.8 ΚΑΤΑΓΓΕΛΙΑ ΤΗΣ ΣΥΜΒΑΣΗΣ- ΥΠΟΚΑΤΑΣΤΑΣΗ ΑΝΑΔΟΧΟΥ.....

ΠΑΡΑΡΤΗΜΑΤΑ.....

ΠΑΡΑΡΤΗΜΑ Ι – ΑΝΑΛΥΤΙΚΗ ΠΕΡΙΓΡΑΦΗ ΦΥΣΙΚΟΥ ΚΑΙ ΟΙΚΟΝΟΜΙΚΟΥ ΑΝΤΙΚΕΙΜΕΝΟΥ ΤΗΣ ΣΥΜΒΑΣΗΣ (ΠΡΟΣΑΡΜΟΣΜΕΝΟ ΑΠΟ ΤΗΝ ΑΝΑΘΕΤΟΥΣΑ ΑΡΧΗ).....

ΠΑΡΑΡΤΗΜΑ ΙΙ – ΤΕΧΝΙΚΕΣ ΠΡΟΔΙΑΓΡΑΦΕΣ – ΥΠΟΧΡΕΩΣΕΙΣ ΑΝΑΔΟΧΟΥ (ΠΡΟΣΑΡΜΟΣΜΕΝΟ ΑΠΟ ΤΗΝ ΑΝΑΘΕΤΟΥΣΑ ΑΡΧΗ).....

ΠΑΡΑΡΤΗΜΑ ΙΙΙ – ΕΕΕΣ – ΤΕΥΔ (ΠΡΟΣΑΡΜΟΣΜΕΝΟ ΑΠΟ ΤΗΝ ΑΝΑΘΕΤΟΥΣΑ ΑΡΧΗ).....

ΠΑΡΑΡΤΗΜΑ ΙV – ΥΠΟΔΕΙΓΜΑ ΟΙΚΟΝΟΜΙΚΗΣ ΠΡΟΣΦΟΡΑΣ (ΠΡΟΣΑΡΜΟΣΜΕΝΟ ΑΠΟ ΤΗΝ ΑΝΑΘΕΤΟΥΣΑ ΑΡΧΗ)

1. ΑΝΑΘΕΤΟΥΣΑ ΑΡΧΗ ΚΑΙ ΑΝΤΙΚΕΙΜΕΝΟ ΣΥΜΒΑΣΗΣ

1.1 Στοιχεία Αναθέτουσας Αρχής

Επωνυμία	ΠΕΡΙΦΕΡΕΙΑΚΗ ΕΝΟΤΗΤΑ ΦΛΩΡΙΝΑΣ
Ταχυδρομική διεύθυνση	ΠΤΟΛΕΜΑΙΩΝ 1 - ΔΙΟΙΚΗΤΗΡΙΟ
Πόλη	ΦΛΩΡΙΝΑ
Ταχυδρομικός Κωδικός	53100
Χώρα	ΕΛΛΑΔΑ
Κωδικός NUTS	EL533 (ΦΛΩΡΙΝΑ)
Τηλέφωνο	2385350504
Φαξ	2385054501
Ηλεκτρονικό Ταχυδρομείο	x.konstantinidis@florina.pdm.gov.gr
Αρμόδιοι για πληροφορίες	1. Για τη Διακήρυξη: Χρήστος Κωνσταντινίδης - 2385350504 2. Για τις Τεχνικές Προδιαγραφές: Παντελής Σολάκης 2385350519
Γενική Διεύθυνση στο διαδίκτυο (URL)	www.florina.pdm.gov.gr , www.pdm.gov.gr

Είδος αναθέτουσας Αρχής

Η Αναθέτουσα Αρχή είναι η Περιφερειακή Ενότητα Φλώρινας και ανήκει στην Γενική Κυβέρνηση

Κύρια δραστηριότητα Α.Α.

Η κύρια δραστηριότητα της Αναθέτουσας Αρχής είναι Γενικές Δημόσιες Υπηρεσίες

Στοιχεία Επικοινωνίας

- α) Τα έγγραφα της σύμβασης είναι διαθέσιμα για ελεύθερη, πλήρη, άμεση & δωρεάν διάθεση από το Τμήμα Προμηθειών της Περιφερειακής Ενότητας Φλώρινας, Πτολεμαίων 1 - Διοικητήριο, 5^{ος} Όροφος.
- β) Περαιτέρω πληροφορίες είναι διαθέσιμες από : τις προαναφερθείσες διευθύνσεις:
[http:// www.florina.pdm.gov.gr](http://www.florina.pdm.gov.gr) και www.pdm.gov.gr

1.2 Στοιχεία Διαδικασίας- Χρηματοδότηση

Είδος διαδικασίας

Ο διαγωνισμός θα διεξαχθεί με την διαδικασία του άρθρου 117 του ν. 4412/16.

Χρηματοδότηση της σύμβασης

Η δαπάνη για την σύμβαση της Π.Ε. Φλώρινας θα βαρύνει τον Κ.Α.Ε 9789.01/0 για την Συντήρηση 5ετίας του Χιονοδρομικού Κέντρου Βίγλας Πισοδερίου (Περιλαμβάνει την προμήθεια υλικών και την παροχή υπηρεσιών συντήρησης - εκτέλεση ειδικών ποιοτικών ελέγχων – πενταετίας - για τους αναβατήρες του Χιονοδρομικού Κέντρου Βίγλας Πισοδερίου της Π.Ε. Φλώρινας) από τις σχετικές πιστώσεις του προϋπολογισμού του οικονομικού έτους 2021.

1.3 Συνοπτική Περιγραφή φυσικού και οικονομικού αντικείμενου της σύμβασης

Αντικείμενο της σύμβασης είναι η «**Συντήρηση 5ετίας του Χιονοδρομικού Κέντρου Βίγλας Πισοδερίου της Π.Ε. Φλώρινας (Προμήθεια υλικών και συντήρηση των Lift Βίγλας – Πισοδερίου)**»

Τα προς προμήθεια είδη κατατάσσονται στους ακόλουθους κωδικούς του Κοινού Λεξιλογίου δημοσίων συμβάσεων (CPV) : 45234250-3 & 42418290-8)

Οι προσφορές των υποψηφίων θα πρέπει, επί ποινή αποκλεισμού, να αφορούν το συνολικό αντικείμενο της σύμβασης.

Αναλυτική περιγραφή του φυσικού και οικονομικού αντικείμενου της σύμβασης δίδεται στα **ΠΑΡΑΡΤΗΜΑΤΑ I,II** της παρούσας διακήρυξης.

Η σύμβαση θα ανατεθεί με το κριτήριο της πλέον συμφέρουσας από οικονομική άποψη προσφοράς, αποκλειστικά, βάσει χαμηλότερης τιμής.

1.4 Θεσμικό πλαίσιο

Η ανάθεση και εκτέλεση της σύμβασης διέπονται από την κείμενη νομοθεσία και τις κατ' εξουσιοδότηση αυτής εκδοθείσες κανονιστικές πράξεις, όπως ισχύουν και ιδίως:

- του ν. 4412/2016 (Α' 147) *“Δημόσιες Συμβάσεις Έργων, Προμηθειών και Υπηρεσιών (προσαρμογή στις Οδηγίες 2014/24/ ΕΕ και 2014/25/ΕΕ)”*
- του ν. 4314/2014 (Α' 265)¹, *“Α) Για τη διαχείριση, τον έλεγχο και την εφαρμογή αναπτυξιακών παρεμβάσεων για την προγραμματική περίοδο 2014–2020, Β) Ενσωμάτωση της Οδηγίας 2012/17 του Ευρωπαϊκού Κοινοβουλίου και του Συμβουλίου της 13ης Ιουνίου 2012 (ΕΕ L 156/16.6.2012) στο ελληνικό δίκαιο, τροποποίηση του ν. 3419/2005 (Α' 297) και άλλες διατάξεις” και του ν. 3614/2007 (Α' 267) «Διαχείριση, έλεγχος και εφαρμογή αναπτυξιακών παρεμβάσεων για την προγραμματική περίοδο 2007 - 2013»,*
- του ν. 4270/2014 (Α' 143) *«Αρχές δημοσιονομικής διαχείρισης και εποπτείας (ενσωμάτωση της Οδηγίας 2011/85/ΕΕ) – δημόσιο λογιστικό και άλλες διατάξεις»,*
- του ν. 4250/2014 (Α' 74) *«Διοικητικές Απλουστεύσεις - Καταργήσεις, Συγχωνεύσεις Νομικών Προσώπων και Υπηρεσιών του Δημοσίου Τομέα-Τροποποίηση Διατάξεων του π.δ. 318/1992 (Α'161) και λοιπές ρυθμίσεις» και ειδικότερα τις διατάξεις του άρθρου 1,*
- της παρ. Ζ του Ν. 4152/2013 (Α' 107) *«Προσαρμογή της ελληνικής νομοθεσίας στην Οδηγία 2011/7 της 16.2.2011 για την καταπολέμηση των καθυστερήσεων πληρωμών στις εμπορικές συναλλαγές»,*
- του ν. 4129/2013 (Α' 52) *«Κύρωση του Κώδικα Νόμων για το Ελεγκτικό Συνέδριο»*
- του άρθρου 26 του ν.4024/2011 (Α 226) *«Συγκρότηση συλλογικών οργάνων της διοίκησης και ορισμός των μελών τους με κλήρωση»,*
- του ν. 4013/2011 (Α' 204) *«Σύσταση ενιαίας Ανεξάρτητης Αρχής Δημοσίων Συμβάσεων και Κεντρικού Ηλεκτρονικού Μητρώου Δημοσίων Συμβάσεων...»,*
- του ν. 3861/2010 (Α' 112) *«Ενίσχυση της διαφάνειας με την υποχρεωτική ανάρτηση νόμων και πράξεων των κυβερνητικών, διοικητικών και αυτοδιοικητικών οργάνων στο διαδίκτυο "Πρόγραμμα Διαύγεια" και άλλες διατάξεις”,*

¹ Εφόσον πρόκειται για σύμβαση που συγχρηματοδοτείται από πόρους της Ευρωπαϊκής Ένωσης.

- του ν. 3310/2005 (Α' 30) "Μέτρα για τη διασφάλιση της διαφάνειας και την αποτροπή καταστρατηγήσεων κατά τη διαδικασία σύναψης δημοσίων συμβάσεων" για τη διασταύρωση των στοιχείων του αναδόχου με τα στοιχεία του Ε.Σ.Ρ., του π.δ/τος 82/1996 (Α' 66) «Ονομαστικοποίηση μετοχών Ελληνικών Ανωνύμων Εταιρειών που μετέχουν στις διαδικασίες ανάληψης έργων ή προμηθειών του Δημοσίου ή των νομικών προσώπων του ευρύτερου δημόσιου τομέα»², της κοινής απόφασης των Υπουργών Ανάπτυξης και Επικρατείας με αρ. 20977/2007 (Β' 1673) σχετικά με τα "Δικαιολογητικά για την τήρηση των μητρώων του ν.3310/2005, όπως τροποποιήθηκε με το ν.3414/2005", καθώς και των υπουργικών αποφάσεων, οι οποίες εκδίδονται, κατ' εξουσιοδότηση του άρθρου 65 του ν. 4172/2013 (Α 167) για τον καθορισμό: α) των μη «συνεργάσιμων φορολογικά» κρατών και β) των κρατών με «προνομιακό φορολογικό καθεστώς»³.
- του ν. 2859/2000 (Α' 248) «Κύρωση Κώδικα Φόρου Προστιθέμενης Αξίας»,
- του ν.2690/1999 (Α' 45) "Κύρωση του Κώδικα Διοικητικής Διαδικασίας και άλλες διατάξεις" και ιδίως των άρθρων 7 και 13 έως 15,
- του ν. 2121/1993 (Α' 25) "Πνευματική Ιδιοκτησία, Συγγενικά Δικαιώματα και Πολιτιστικά Θέματα",
- του π.δ 28/2015 (Α' 34) "Κωδικοποίηση διατάξεων για την πρόσβαση σε δημόσια έγγραφα και στοιχεία",
- του π.δ. 80/2016 (Α' 145) "Ανάληψη υποχρεώσεων από τους Διατάκτες"
- του π.δ. 39/2017 (Α' 64) «Κανονισμός εξέτασης προδικαστικών προσφυγών ενώπιων της Α.Ε.Π.Π.της με αρ. 57654 (Β' 1781/23.5.2017) Απόφασης του Υπουργού Οικονομίας και Ανάπτυξης «Ρύθμιση ειδικότερων θεμάτων λειτουργίας και διαχείρισης του Κεντρικού Ηλεκτρονικού Μητρώου Δημοσίων Συμβάσεων (ΚΗΜΔΗΣ) του Υπουργείου Οικονομίας και Ανάπτυξης»
- Των σε εκτέλεση των ανωτέρω νόμων εκδοθεισών κανονιστικών πράξεων, των λοιπών διατάξεων που αναφέρονται ρητά ή απορρέουν από τα οριζόμενα στα συμβατικά τεύχη της παρούσας, καθώς και του συνόλου των διατάξεων του ασφαλιστικού, εργατικού, κοινωνικού, περιβαλλοντικού και φορολογικού δικαίου που διέπει την ανάθεση και εκτέλεση της παρούσας σύμβασης, έστω και αν δεν αναφέρονται ρητά παραπάνω.

Της με αρ. 56902/215 (Β' 1924/2.6.2017) Απόφασης του Υπουργού Οικονομίας και Ανάπτυξης «Τεχνικές λεπτομέρειες και διαδικασίες λειτουργίας του Εθνικού Συστήματος Ηλεκτρονικών Δημοσίων Συμβάσεων (Ε.Σ.Η.ΔΗ.Σ.)»,

- Των σε εκτέλεση των ανωτέρω νόμων εκδοθεισών κανονιστικών πράξεων, των λοιπών διατάξεων που αναφέρονται ρητά ή απορρέουν από τα οριζόμενα στα συμβατικά τεύχη της παρούσας, καθώς και του συνόλου των διατάξεων του ασφαλιστικού, εργατικού, κοινωνικού, περιβαλλοντικού και φορολογικού δικαίου που διέπει την ανάθεση και εκτέλεση της παρούσας σύμβασης, έστω και αν δεν αναφέρονται ρητά παραπάνω.
- Το με Α.Π.: 5443/15-1-2021 και ΑΔΑΜ : 21REQ008012912 2021-01-15 σχετικό Πρωτογενές αίτημα δαπάνης της Δ/σης Τεχνικών Έργων της Π. Ε. Φλώρινας.
- Την αριθ. πρωτ. 6793/ 19-1-2021 αποστολή της Τεχνικής Έκθεσης, του Προϋπολογισμού Μελέτης του έργου «Συντήρηση 5ετίας Χιονοδρομικού Κέντρου Βίγλας Πισοδερίου της Π.Ε. Φλώρινας» στα πλαίσια της πενταετούς συντήρησης αρμοδιότητας της Π.Ε. Φλώρινας, από τη Δ/ση Τεχνικών Έργων της Π.Ε. Φλώρινας.

² Η υποχρέωση ονομαστικοποίησης μετοχών εταιρειών που συνάπτουν δημόσιες συμβάσεις, απαιτείται σύμφωνα με το άρθρο 8 του ν. 3310/2005, σε διαδικασίες σύναψης δημοσίων συμβάσεων εκτιμώμενης αξίας ανώτερης του ενός εκατομμυρίου ευρώ (1.000.000,00 €)

³ Επισημαίνεται ότι, όπως προβλέπεται στο αρ. 65 του ν. 4172/2013, οι σχετικές υπουργικές αποφάσεις εκδίδονται κάθε έτος.

Πρβλ. τις με αριθμ.1024/2018 (Β 542) & ΠΟΛ1173/2017 (Β 4049) σχετικές αποφάσεις του Υπουργού Οικονομικών.

- Το αριθ. πρωτ.: 5124/14-1-2021 έγγραφο αίτημα της Δ/σης Οικονομικού Περιφέρειας Δυτ. Μακεδονίας 1^{ης} τροποποίησης Προυπολογισμού και έγκρισης δαπανών.
- Την α/α 59/19-1-2021 (με ΑΔΑ: 6Φ4Ξ7ΛΨ-Ο37) Απόφαση της Ο.Ε. για έγκρισης 1^{ης} τροποποίησης Προυπολογισμού και έγκρισης δαπανών Περιφέρειας Δυτ. Μακεδονίας.
- Την με α/α 403/2021 με Α.Π.: 8087/21-1-2021 (με ΑΔΑ: Ψ1ΔΙ7ΛΨ-ΣΚΡ, εγκεκριμένο ΑΔΑΜ: 21REQ008071482 απόφαση δέσμευσης πίστωσης προμήθειας υλικών συντήρησης (πενταετίας) των αναβατήρων του Χιονοδρομικού Κέντρου Βίγλας Πισοδερίου της Π.Ε. Φλώρινας, ποσού 68.944,00 € στον ΚΑΕ 9789.01.
- Την αριθμ. 115/26-1-2021 (ΑΔΑ: 6Α7Γ7ΛΨ-ΓΞ2) απόφαση Οικονομικής Επιτροπής έγκρισης του συνοπτικού Διαγωνισμού «Συντήρησης 5ετίας του Χιονοδρομικού Κέντρου Βίγλας Πισοδερίου της Π.Ε. Φλώρινας (Προμήθεια υλικών και συντήρηση των Lift Βίγλας – Πισοδερίου)»

1.5 Προθεσμία παραλαβής προσφορών και διενέργεια διαγωνισμού

Η καταληκτική ημερομηνία παραλαβής των προσφορών είναι η **15/2/2021 και ώρα 11:00 π.μ.**

Οι ενδιαφερόμενοι καλούνται να υποβάλλουν μέχρι την ανωτέρω ημερομηνία και ώρα ή να αποστείλουν ταχυδρομικώς, μέσα σε σφραγισμένο φάκελο, μέχρι την ανωτέρω προθεσμία στο Τμήμα Προμηθειών της Δ/σης Διοικητικού – Οικονομικού, 5ος όροφος.

Προσφορές ή αιτήσεις συμμετοχής που υποβάλλονται εκπρόθεσμα επιστρέφονται χωρίς να αποσφραγισθούν ή να αξιολογηθούν από την υπηρεσία που διενεργεί τον διαγωνισμό.

Ο διαγωνισμός θα διενεργηθεί ενώπιον της αρμόδιας Επιτροπής της Π.Ε Φλώρινας την **Δευτέρα 15/2/2021 και ώρα 11:30 πμ.** στην Περιφερειακή Ενότητα Φλώρινας, Πτολεμαίων 1 - Διοικητήριο, Αίθουσα συνεδριάσεων – ημιώροφος.

1.6 Δημοσιότητα

Η παρούσα θα αναρτηθεί:

1. Στον ιστότοπο του προγράμματος ΚΗΜΔΗΣ
2. Στην ιστοσελίδα της Περιφέρειας Δυτικής Μακεδονίας και της Περιφερειακής Ενότητας Φλώρινας
3. Περίληψη της Διακήρυξης θα δημοσιευθεί στην ΔΙΑΥΓΕΙΑ

1.7 Αρχές εφαρμοζόμενες στη διαδικασία σύναψης

Οι οικονομικοί φορείς δεσμεύονται ότι:

α) τηρούν και θα εξακολουθήσουν να τηρούν κατά την εκτέλεση της σύμβασης, εφόσον επιλεγούν, τις υποχρεώσεις τους που απορρέουν από τις διατάξεις της περιβαλλοντικής, κοινωνικοασφαλιστικής και εργατικής νομοθεσίας, που έχουν θεσπιστεί με το δίκαιο της Ένωσης, το εθνικό δίκαιο, συλλογικές συμβάσεις ή διεθνείς διατάξεις περιβαλλοντικού, κοινωνικού και εργατικού δικαίου, οι οποίες απαριθμούνται στο Παράρτημα Χ του Προσαρτήματος Α του ν. 4412/2016. Η τήρηση των εν λόγω υποχρεώσεων ελέγχεται και βεβαιώνεται από τα όργανα που επιβλέπουν την εκτέλεση των δημοσίων συμβάσεων και τις αρμόδιες δημόσιες αρχές και υπηρεσίες που ενεργούν εντός των ορίων της ευθύνης και της αρμοδιότητάς τους⁴

β) δεν θα ενεργήσουν αθέμιτα, παράνομα ή καταχρηστικά καθ' όλη τη διάρκεια της διαδικασίας ανάθεσης, αλλά και κατά το στάδιο εκτέλεσης της σύμβασης, εφόσον επιλεγούν

γ) λαμβάνουν τα κατάλληλα μέτρα για να διαφυλάξουν την εμπιστευτικότητα των πληροφοριών που έχουν χαρακτηρισθεί ως τέτοιες.

4 Άρθρο 18 παρ. 2 του ν. 4412/2016.

2. ΓΕΝΙΚΟΙ ΚΑΙ ΕΙΔΙΚΟΙ ΟΡΟΙ ΣΥΜΜΕΤΟΧΗΣ

2.1 Γενικές Πληροφορίες

2.1.1 Έγγραφα της σύμβασης

Τα έγγραφα της παρούσας διαδικασίας σύναψης⁵ είναι τα ακόλουθα:

1. η παρούσα προκήρυξη
2. Τυποποιημένο Έντυπο Υπεύθυνης Δήλωσης [ΤΕΥΔ]
3. οι συμπληρωματικές πληροφορίες που τυχόν παρέχονται στο πλαίσιο της διαδικασίας, ιδίως σχετικά με τις προδιαγραφές και τα σχετικά δικαιολογητικά.
4. Τα Παραρτήματα I, II, III,IV της παρούσας

2.1.2 Επικοινωνία - Πρόσβαση στα έγγραφα της Σύμβασης

Όλες οι επικοινωνίες σε σχέση με τα βασικά στοιχεία της διαδικασίας σύναψης της σύμβασης, καθώς και όλες οι ανταλλαγές πληροφοριών, εκτελούνται είτε εγγράφως είτε ηλεκτρονικά μέσω ηλεκτρονικής αλληλογραφίας.

2.1.3 Παροχή Διευκρινίσεων

Τα σχετικά αιτήματα παροχής διευκρινίσεων υποβάλλονται, το αργότερο **πέντε (5) ημέρες** πριν την καταληκτική ημερομηνία υποβολής προσφορών και απαντώνται αντίστοιχα, στο πλαίσιο της παρούσας, στη σχετική προβλεπόμενη διαδικασία.

Η αναθέτουσα αρχή μπορεί να παρατείνει την προθεσμία παραλαβής των προσφορών, ούτως ώστε όλοι οι ενδιαφερόμενοι οικονομικοί φορείς να μπορούν να λάβουν γνώση όλων των αναγκαίων πληροφοριών για την κατάρτιση των προσφορών στις ακόλουθες περιπτώσεις⁶:

α) Όταν, για οποιονδήποτε λόγο, πρόσθετες πληροφορίες, αν και ζητήθηκαν από τον οικονομικό φορέα έγκαιρα δεν έχουν παρασχεθεί το αργότερο τέσσερις (4) ημέρες πριν από την προθεσμία που ορίζεται για την παραλαβή των προσφορών.

β) Όταν τα έγγραφα της σύμβασης υφίστανται σημαντικές αλλαγές.

Η διάρκεια της παράτασης θα είναι ανάλογη με τη σπουδαιότητα των πληροφοριών που ζητήθηκαν ή των αλλαγών.

Όταν οι πρόσθετες πληροφορίες δεν έχουν ζητηθεί έγκαιρα ή δεν έχουν σημασία για την προετοιμασία κατάλληλων προσφορών, δεν απαιτείται παράταση των προθεσμιών.

2.1.4 Γλώσσα

Τα έγγραφα της σύμβασης έχουν συνταχθεί στην ελληνική γλώσσα. Σε περίπτωση ασυμφωνίας μεταξύ των τμημάτων των εγγράφων της σύμβασης που έχουν συνταχθεί σε περισσότερες γλώσσες, επικρατεί η ελληνική έκδοση⁷.

⁵ Ως «έγγραφο διαδικασίας σύναψης της σύμβασης» ή «έγγραφο της σύμβασης», κατά την έννοια της περ. 14 της παρ.1 του άρθρου 2 του ν. 4412/2016 νοείται κάθε έγγραφο το οποίο παρέχει ή στο οποίο παραπέμπει η Α.Α. με σκοπό να περιγράψει ή να προσδιορίσει στοιχεία της σύμβασης ή της διαδικασίας ανάθεσης, συμπεριλαμβανομένης της προκήρυξης σύμβασης του άρθρου 63, της προκαταρκτικής προκήρυξης του άρθρου 62, αν χρησιμοποιείται ως μέσο προκήρυξης του διαγωνισμού, των τεχνικών προδιαγραφών, του περιγραφικού εγγράφου, των προτεινόμενων όρων της σύμβασης, των υποδειγμάτων για την προσκόμιση των εγγράφων από τους υποψηφίους και τους προσφέροντες, των πληροφοριών σχετικά με τις γενικές και ειδικές υποχρεώσεις και τυχόν πρόσθετων εγγράφων. Επίσης, στην έννοια αυτή περιλαμβάνονται και η διακήρυξη στην οποία αναφέρονται όλοι οι ειδικοί και γενικοί όροι σύναψης και εκτέλεσης της σύμβασης, το Ενιαίο Ευρωπαϊκό Έγγραφο Σύμβασης (ΕΕΕΣ), οι συμπληρωματικές πληροφορίες που παρέχει η αναθέτουσα αρχή δυνάμει της παρ. 2 του άρθρου 67 και της παρ. 2 του άρθρου 297, το σχέδιο της σύμβασης μετά των παραρτημάτων αυτής και η τεχνική συγγραφή υποχρεώσεων που περιλαμβάνει και τις εφαρμοστέες τεχνικές προδιαγραφές

⁶ Πρβλ. άρθρο 67, παρ.3 του ν. 4412/2016 & άρθρο 121, παρ.5 του ν. 4412/2016.

⁷ Άρθρο 53, παρ.3 του ν. 4412/2016: Τα έγγραφα της σύμβασης (όπως περιγράφονται στην παρ. 2.1.1) συντάσσονται

Τυχόν ενστάσεις ή προδικαστικές προσφυγές υποβάλλονται στην ελληνική γλώσσα.

Οι **προσφορές** και τα περιλαμβανόμενα σε αυτές στοιχεία συντάσσονται στην ελληνική γλώσσα ή συνοδεύονται από επίσημη μετάφρασή τους στην ελληνική γλώσσα. Στα αλλοδαπά δημόσια έγγραφα και δικαιολογητικά εφαρμόζεται η Συνθήκη της Χάγης της 5ης.10.1961, που κυρώθηκε με το ν. 1497/1984 (Α'188)⁸. Ειδικά, τα αλλοδαπά ιδιωτικά έγγραφα μπορούν να συνοδεύονται από μετάφρασή τους στην ελληνική γλώσσα επικυρωμένη είτε από πρόσωπο αρμόδιο κατά τις διατάξεις της εθνικής νομοθεσίας είτε από πρόσωπο κατά νόμο αρμόδιο της χώρας στην οποία έχει συνταχθεί το έγγραφο⁹.

Τα **αποδεικτικά έγγραφα** συντάσσονται στην ελληνική γλώσσα ή συνοδεύονται από επίσημη μετάφρασή τους στην ελληνική γλώσσα. Στα αλλοδαπά δημόσια έγγραφα και δικαιολογητικά εφαρμόζεται η Συνθήκη της Χάγης της 5.10.1961, που κυρώθηκε με το ν. 1497/1984 (Α'188). Ειδικά, τα αλλοδαπά ιδιωτικά έγγραφα μπορούν να συνοδεύονται από μετάφρασή τους στην ελληνική γλώσσα επικυρωμένη είτε από πρόσωπο αρμόδιο κατά τις διατάξεις της εθνικής νομοθεσίας είτε από πρόσωπο κατά νόμο αρμόδιο της χώρας στην οποία έχει συνταχθεί το έγγραφο¹⁰.

Ενημερωτικά και τεχνικά φυλλάδια και άλλα έντυπα - εταιρικά ή μη - με ειδικό τεχνικό περιεχόμενο μπορούν να υποβάλλονται σε *αγγλική ή Ιταλική γλώσσα*, χωρίς να συνοδεύονται από μετάφραση στην ελληνική.

Κάθε μορφής επικοινωνία με την αναθέτουσα αρχή, καθώς και μεταξύ αυτής και του αναδόχου, θα γίνονται υποχρεωτικά στην ελληνική γλώσσα.

2.1.5 Εγγυήσεις

Οι εγγυητικές επιστολές των παραγράφων 2.2.2 και 4.1. εκδίδονται από πιστωτικά ιδρύματα ή χρηματοδοτικά ιδρύματα ή ασφαλιστικές επιχειρήσεις κατά την έννοια των περιπτώσεων β' και γ' της παρ.

1 του άρθρου 14 του ν. 4364/ 2016 (Α'13)¹¹, που λειτουργούν νόμιμα στα κράτη - μέλη της Ένωσης ή του Ευρωπαϊκού Οικονομικού Χώρου ή στα κράτη - μέλη της ΣΔΣ και έχουν, σύμφωνα με τις ισχύουσες διατάξεις, το δικαίωμα αυτό. Μπορούν, επίσης, να εκδίδονται από το Ε.Τ.Α.Α. - Τ.Μ.Ε.Δ.Ε. ή να παρέχονται με γραμμάτιο του Ταμείου Παρακαταθηκών και Δανείων με παρακατάθεση σε αυτό του αντίστοιχου χρηματικού ποσού. Αν συσταθεί παρακαταθήκη με γραμμάτιο παρακατάθεσης χρεογράφων στο Ταμείο Παρακαταθηκών και Δανείων, τα τοκομερίδια ή μερίσματα που λήγουν κατά τη διάρκεια της εγγύησης επιστρέφονται μετά τη λήξη τους στον υπέρ ου η εγγύηση οικονομικό φορέα.

Οι εγγυητικές επιστολές εκδίδονται κατ' επιλογή των οικονομικών φορέων από έναν ή περισσότερους εκδότες της παραπάνω παραγράφου.

υποχρεωτικά στην ελληνική γλώσσα και προαιρετικά και σε άλλες γλώσσες, συνολικά ή μερικά. Σε περίπτωση ασυμφωνίας μεταξύ των τμημάτων των εγγράφων της σύμβασης που έχουν συνταχθεί σε περισσότερες γλώσσες, επικρατεί η ελληνική έκδοση.

8 Επιτρέπεται η κατάθεση οιασδήποτε δημόσιου εγγράφου και δικαιολογητικού που αφορά αλλοδαπή Επιχείρηση με τη μορφή επικυρωμένης φωτοτυπίας προερχόμενης είτε από το νόμιμο επικυρωμένο έγγραφο από το αρμόδιο Προξενείο της χώρας του προσφέροντος, είτε από το πρωτότυπο έγγραφο με την σφραγίδα "Apostile" σύμφωνα με την συνθήκη της Χάγης της 05-10-61. Η επικύρωση αυτή πρέπει να έχει γίνει από δικηγόρο κατά την έννοια των άρθρων 454 του Κ.Π.Δ. και 53 του Κώδικα περί Δικηγόρων.

9 Άρθρο 92, παρ.4 του ν. 4412/2016

10 Πρβλ. άρθρο 80 παρ. 10 ν. 4412/2016, όπως τροποποιήθηκε με το άρθρο 107 περ. 14 του ν. 4497/2017 (Α 171).

11 Πρβλ. άρθρο 120 Ν.4512/2018 (ΦΕΚ Α' 5/17.1.2017), καθώς και άρθρο 15 παρ.1 Ν.4541/2018 (ΦΕΚ Α' 93/31.5.2018),

Οι εγγυήσεις αυτές περιλαμβάνουν κατ' ελάχιστον τα ακόλουθα στοιχεία: α) την ημερομηνία έκδοσης, β) τον εκδότη, γ) την αναθέτουσα αρχή προς την οποία απευθύνονται, δ) τον αριθμό της εγγύησης, ε) το ποσό που καλύπτει η εγγύηση, στ) την πλήρη επωνυμία, τον Α.Φ.Μ. και τη διεύθυνση του οικονομικού φορέα υπέρ του οποίου εκδίδεται η εγγύηση (στην περίπτωση ένωσης αναγράφονται όλα τα παραπάνω για κάθε μέλος της ένωσης), ζ) τους όρους ότι: αα) η εγγύηση παρέχεται ανέκκλητα και ανεπιφύλακτα, ο δε εκδότης παραιτείται του δικαιώματος της διαίρεσεως και της διζήσεως, και ββ) ότι σε περίπτωση κατάπτωσης αυτής, το ποσό της κατάπτωσης υπόκειται στο εκάστοτε ισχύον τέλος χαρτοσήμου, η) τα στοιχεία της σχετικής διακήρυξης και την καταληκτική ημερομηνία υποβολής προσφορών¹², θ) την ημερομηνία λήξης ή τον χρόνο ισχύος της εγγύησης, ι) την ανάληψη υποχρέωσης από τον εκδότη της εγγύησης να καταβάλει το ποσό της εγγύησης ολικά ή μερικά εντός πέντε (5) ημερών μετά από απλή έγγραφη ειδοποίηση εκείνου προς τον οποίο απευθύνεται και ια) στην περίπτωση των εγγυήσεων καλής εκτέλεσης και προκαταβολής, τον αριθμό και τον τίτλο της σχετικής σύμβασης.

Η αναθέτουσα αρχή επικοινωνεί με τους εκδότες των εγγυητικών επιστολών προκειμένου να διαπιστώσει την εγκυρότητά τους.

2.2 Δικαίωμα Συμμετοχής - Κριτήρια Ποιοτικής Επιλογής

2.2.1 Δικαίωμα συμμετοχής

1. Δικαίωμα συμμετοχής στη διαδικασία σύναψης της παρούσας σύμβασης έχουν φυσικά ή νομικά πρόσωπα και, σε περίπτωση ενώσεων οικονομικών φορέων, τα μέλη αυτών, που είναι εγκατεστημένα σε:

α) κράτος - μέλος της Ένωσης,

β) κράτος - μέλος του Ευρωπαϊκού Οικονομικού Χώρου (Ε.Ο.Χ.),

γ) τρίτες χώρες που έχουν υπογράψει και κυρώσει τη ΣΔΣ, στο βαθμό που η υπό ανάθεση δημόσια σύμβαση καλύπτεται από τα Παραρτήματα 1, 2, 4 και 5 και τις γενικές σημειώσεις του σχετικού με την Ένωση Προσαρτήματος Ι της ως άνω Συμφωνίας, καθώς και

δ) σε τρίτες χώρες που δεν εμπίπτουν στην περίπτωση γ' της παρούσας παραγράφου και έχουν συνάψει διμερείς ή πολυμερείς συμφωνίες με την Ένωση σε θέματα διαδικασιών ανάθεσης δημοσίων συμβάσεων¹³.

2. Οι ενώσεις οικονομικών φορέων, συμπεριλαμβανομένων και των προσωρινών συμπράξεων, δεν απαιτείται να περιβληθούν συγκεκριμένη νομική μορφή¹⁴ για την υποβολή προσφοράς. Η Α.Α. μπορεί να απαιτήσει από τις ενώσεις οικονομικών φορέων να περιβληθούν συγκεκριμένη νομική μορφή, εφόσον τους ανατεθεί η σύμβαση

3. Στις περιπτώσεις υποβολής προσφοράς από ένωση οικονομικών φορέων, όλα τα μέλη της ευθύνονται έναντι της αναθέτουσας αρχής αλληλέγγυα και εις ολόκληρον.¹⁵

2.2.2 Εγγύηση συμμετοχής

2.2.2.1. Δεν απαιτείται η προσκόμιση εγγυητικής επιστολής συμμετοχής

¹² Πρβλ. άρθρο 72 παρ. 4 περ. η του ν. 4412/2106, όπως τροποποιήθηκε με το άρθρο 107 περ. 5 του ν. 4497/2017.

¹³ Στον βαθμό που καλύπτονται από τα Παραρτήματα 1, 2, 4 και 5 και τις γενικές σημειώσεις του σχετικού με την Ένωση Προσαρτήματος Ι της ΣΔΣ, καθώς και τις λοιπές διεθνείς συμφωνίες από τις οποίες δεσμεύεται η Ένωση, οι Α.Α. επιφυλάσσουν για τα έργα, τα αγαθά, τις υπηρεσίες και τους οικονομικούς φορείς των χωρών που έχουν υπογράψει τις εν λόγω συμφωνίες μεταχείριση εξίσου ευνοϊκή με αυτήν που επιφυλάσσουν για τα έργα, τα αγαθά, τις υπηρεσίες και τους οικονομικούς φορείς της Ένωσης.

¹⁴ Πρβλ. άρθρο 19 παρ. 2 ν. 4412/2016

¹⁵ Πρβλ. Άρθρο 19 παρ. 4 ν. 4412/2016.

2.2.3 Λόγοι αποκλεισμού

Αποκλείεται από τη συμμετοχή στην παρούσα διαδικασία σύναψης σύμβασης (διαγωνισμό) οικονομικός φορέας, εφόσον συντρέχει στο πρόσωπό του (εάν πρόκειται για μεμονωμένο φυσικό ή νομικό πρόσωπο) ή σε ένα από τα μέλη του (εάν πρόκειται για ένωση οικονομικών φορέων) ένας ή περισσότεροι από τους ακόλουθους λόγους:

2.2.3.1. Όταν υπάρχει σε βάρος του αμετάκλητη¹⁶ καταδικαστική απόφαση για έναν από τους ακόλουθους λόγους:

α) συμμετοχή σε εγκληματική οργάνωση, όπως αυτή ορίζεται στο άρθρο 2 της απόφασης-πλαίσιο 2008/841/ΔΕΥ του Συμβουλίου της 24ης Οκτωβρίου 2008, για την καταπολέμηση του οργανωμένου εγκλήματος (ΕΕ L 300 της 11.11.2008 σ.42),

β) δωροδοκία, όπως ορίζεται στο άρθρο 3 της σύμβασης περί της καταπολέμησης της διαφθοράς στην οποία ενέχονται υπάλληλοι των Ευρωπαϊκών Κοινοτήτων ή των κρατών-μελών της Ένωσης (ΕΕ C 195 της 25.6.1997, σ. 1) και στην παράγραφο 1 του άρθρου 2 της απόφασης - πλαίσιο 2003/568/ΔΕΥ του Συμβουλίου της 22ας Ιουλίου 2003, για την καταπολέμηση της δωροδοκίας στον ιδιωτικό τομέα (ΕΕ L 192 της 31.7.2003, σ. 54), καθώς και όπως ορίζεται στην κείμενη νομοθεσία ή στο εθνικό δίκαιο του οικονομικού φορέα,

γ) απάτη, κατά την έννοια του άρθρου 1 της σύμβασης σχετικά με την προστασία των οικονομικών συμφερόντων των Ευρωπαϊκών Κοινοτήτων (ΕΕ C 316 της 27.11.1995, σ. 48), η οποία κυρώθηκε με το ν. 2803/2000 (Α' 48),

δ) τρομοκρατικά εγκλήματα ή εγκλήματα συνδεόμενα με τρομοκρατικές δραστηριότητες, όπως ορίζονται, αντιστοίχως, στα άρθρα 1 και 3 της απόφασης-πλαίσιο 2002/475/ΔΕΥ του Συμβουλίου της 13ης Ιουνίου 2002, για την καταπολέμηση της τρομοκρατίας (ΕΕ L 164 της 22.6.2002, σ. 3) ή ηθική αυτουργία ή συνέργεια ή απόπειρα διάπραξης εγκλήματος, όπως ορίζονται στο άρθρο 4 αυτής,

ε) νομιμοποίηση εσόδων από παράνομες δραστηριότητες ή χρηματοδότηση της τρομοκρατίας, όπως αυτές ορίζονται στο άρθρο 1 της Οδηγίας 2005/60/ΕΚ του Ευρωπαϊκού Κοινοβουλίου και του Συμβουλίου της 26ης Οκτωβρίου 2005, σχετικά με την πρόληψη της χρησιμοποίησης του χρηματοπιστωτικού συστήματος για τη νομιμοποίηση εσόδων από παράνομες δραστηριότητες και τη χρηματοδότηση της τρομοκρατίας (ΕΕ L 309 της 25.11.2005, σ. 15), η οποία ενσωματώθηκε στην εθνική νομοθεσία με το ν. 3691/2008 (Α' 166),

στ) παιδική εργασία και άλλες μορφές εμπορίας ανθρώπων, όπως ορίζονται στο άρθρο 2 της Οδηγίας 2011/36/ΕΕ του Ευρωπαϊκού Κοινοβουλίου και του Συμβουλίου της 5ης Απριλίου 2011, για την πρόληψη και την καταπολέμηση της εμπορίας ανθρώπων και για την προστασία των θυμάτων της, καθώς και για την αντικατάσταση της απόφασης - πλαίσιο 2002/629/ΔΕΥ του Συμβουλίου (ΕΕ L 101 της 15.4.2011, σ. 1), η οποία ενσωματώθηκε στην εθνική νομοθεσία με το ν. 4198/2013 (Α' 215).

¹⁶ Πρβλ. άρθρο 73 παρ. 1 εδ. α του ν. 4412/2016, όπως τροποποιήθηκε με το άρθρο 107 περ. 6 του ν. 4497/2017.

Ειδικότερα, επισημαίνεται ότι:

α) για τις συμβάσεις άνω των ορίων, η αναφορά στο ΕΕΕΣ σε “τελεσίδικη καταδικαστική απόφαση” νοείται, δεδομένης της ως άνω νομοθετικής μεταβολής, ως “αμετάκλητη καταδικαστική απόφαση”, η δε σχετική δήλωση του οικονομικού φορέα στο Μέρος ΙΙΙ.Α. του ΕΕΕΣ αφορά μόνο σε αμετάκλητες καταδικαστικές αποφάσεις,

β) για τις συμβάσεις κάτω των ορίων, οι αναθέτουσες αρχές πρέπει να προσαρμόζουν το σχετικό πεδίο του Μέρους ΙΙΙ.Α του ΤΕΥΔ και ειδικότερα, αντί της αναφοράς σε “τελεσίδικη καταδικαστική απόφαση”, δεδομένης της ως άνω νομοθετικής μεταβολής, να θέτουν τη φράση “αμετάκλητη καταδικαστική απόφαση”, η δε σχετική δήλωση του οικονομικού φορέα στο ΤΕΥΔ αφορά, ομοίως, μόνο σε αμετάκλητες καταδικαστικές αποφάσεις.

Ο οικονομικός φορέας αποκλείεται, επίσης, όταν το πρόσωπο εις βάρος του οποίου εκδόθηκε αμετάκλητη καταδικαστική απόφαση είναι μέλος του διοικητικού, διευθυντικού ή εποπτικού οργάνου του ή έχει εξουσία εκπροσώπησης, λήψης αποφάσεων ή ελέγχου σε αυτό.

Στις περιπτώσεις εταιρειών περιορισμένης ευθύνης (Ε.Π.Ε.) και προσωπικών εταιρειών (Ο.Ε. και Ε.Ε.) και ιδιωτικών κεφαλαιουχικών εταιρειών (ΙΚΕ), η υποχρέωση του προηγούμενου εδαφίου αφορά διαχειριστές.

Στις περιπτώσεις ανωνύμων εταιρειών (Α.Ε.), η υποχρέωση του προηγούμενου εδαφίου αφορά στον Διευθύνοντα Σύμβουλο, καθώς και σε όλα τα μέλη του Διοικητικού Συμβουλίου.

Στις περιπτώσεις Συνεταιρισμών, η υποχρέωση του προηγούμενου εδαφίου αφορά στα μέλη του Διοικητικού Συμβουλίου¹⁷.

Σε όλες τις υπόλοιπες περιπτώσεις νομικών προσώπων, η υποχρέωση των προηγούμενων εδαφίων αφορά στους νόμιμους εκπροσώπους τους.

Εάν στις ως άνω περιπτώσεις (α) έως (στ) η κατά τα ανωτέρω, περίοδος αποκλεισμού δεν έχει καθοριστεί με αμετάκλητη απόφαση, αυτή ανέρχεται σε πέντε (5) έτη από την ημερομηνία της καταδίκης με αμετάκλητη απόφαση.

2.2.3.2. Στις ακόλουθες περιπτώσεις:

α) όταν ο οικονομικός φορέας έχει αθετήσει τις υποχρεώσεις του όσον αφορά στην καταβολή φόρων ή εισφορών κοινωνικής ασφάλισης και αυτό έχει διαπιστωθεί από δικαστική ή διοικητική απόφαση με τελεσίδικη και δεσμευτική ισχύ, σύμφωνα με διατάξεις της χώρας όπου είναι εγκατεστημένος ή την εθνική νομοθεσία ή/και

β) όταν η αναθέτουσα αρχή μπορεί να αποδείξει με τα κατάλληλα μέσα ότι ο οικονομικός φορέας έχει αθετήσει τις υποχρεώσεις του όσον αφορά την καταβολή φόρων ή εισφορών κοινωνικής ασφάλισης.

Αν ο οικονομικός φορέας είναι Έλληνας πολίτης ή έχει την εγκατάστασή του στην Ελλάδα, οι υποχρεώσεις του που αφορούν τις εισφορές κοινωνικής ασφάλισης καλύπτουν τόσο την κύρια όσο και την επικουρική ασφάλιση.

Δεν αποκλείεται ο οικονομικός φορέας, όταν έχει εκπληρώσει τις υποχρεώσεις του είτε καταβάλλοντας τους φόρους ή τις εισφορές κοινωνικής ασφάλισης που οφείλει, συμπεριλαμβανομένων, κατά περίπτωση, των δεδουλευμένων τόκων ή των προστίμων είτε υπαγόμενος σε δεσμευτικό διακανονισμό για την καταβολή τους.¹⁸

ή/και

γ) η Αναθέτουσα Αρχή γνωρίζει ή μπορεί να αποδείξει με τα κατάλληλα μέσα ότι έχουν επιβληθεί σε βάρος του οικονομικού φορέα, μέσα σε χρονικό διάστημα δύο (2) ετών πριν από την ημερομηνία λήξης της προθεσμίας υποβολής προσφοράς: αα) τρεις (3) πράξεις επιβολής προστίμου από τα αρμόδια ελεγκτικά όργανα του Σώματος Επιθεώρησης Εργασίας για παραβάσεις της εργατικής νομοθεσίας που χαρακτηρίζονται, σύμφωνα με την υπουργική απόφαση 2063/Δ1632/2011 (Β' 266), όπως εκάστοτε ισχύει, ως «υψηλής» ή «πολύ υψηλής» σοβαρότητας, οι οποίες προκύπτουν αθροιστικά από τρεις (3) διενεργηθέντες ελέγχους,

¹⁷ Πρβλ. άρθρο 73 παρ. 1 τελευταία δύο εδάφια του ν. 4412/2016, όπως τροποποιήθηκαν με το άρθρο 107 περ. 7 του ν. 4497/2017.

¹⁸ Πρβλ. άρθρο 73 παρ. 2 τελευταίο εδάφιο του ν. 4412/2016. Σχετική δήλωση του προσφέροντος οικονομικού φορέα περιλαμβάνεται στο ΕΕΕΣ (για τις συμβάσεις άνω των ορίων) ή (για τις συμβάσεις κάτω των ορίων) στο τυποποιημένο έντυπο υπεύθυνης δήλωσης (Τ.Ε.Υ.Δ.) του άρθρου 79 παρ. 4 ν. 4412/2016.

ή ββ) δύο (2) πράξεις επιβολής προστίμου από τα αρμόδια ελεγκτικά όργανα του Σώματος Επιθεώρησης Εργασίας για παραβάσεις της εργατικής νομοθεσίας που αφορούν την αδήλωτη εργασία, οι οποίες προκύπτουν αθροιστικά από δύο (2) διενεργηθέντες ελέγχους. Οι υπό αα' και ββ' κυρώσεις πρέπει να έχουν αποκτήσει τελεσίδικη και δεσμευτική ισχύ¹⁹.

2.2.3.3 Κατ' εξαίρεση, επίσης, ο οικονομικός φορέας δεν αποκλείεται, όταν ο αποκλεισμός, σύμφωνα με την παράγραφο 2.2.3.2, θα ήταν σαφώς δυσανάλογος, ιδίως όταν μόνο μικρά ποσά των φόρων ή των εισφορών κοινωνικής ασφάλισης δεν έχουν καταβληθεί ή όταν ο οικονομικός φορέας ενημερώθηκε σχετικά με το ακριβές ποσό που οφείλεται λόγω αθέτησης των υποχρεώσεων του όσον αφορά στην καταβολή φόρων ή εισφορών κοινωνικής ασφάλισης σε χρόνο κατά τον οποίο δεν είχε τη δυνατότητα να λάβει μέτρα, σύμφωνα με το τελευταίο εδάφιο της παρ. 2 του άρθρου 73 ν. 4412/2016, πριν από την εκπνοή της προθεσμίας της προθεσμίας υποβολής προσφοράς.

2.2.3.4. Αποκλείεται από τη συμμετοχή στη διαδικασία σύναψης της παρούσας σύμβασης, οικονομικός φορέας σε οποιαδήποτε από τις ακόλουθες καταστάσεις²⁰:

(α) εάν έχει αθετήσει τις υποχρεώσεις που προβλέπονται στην παρ. 2 του άρθρου 18 του ν. 4412/2016²¹,

(β) εάν τελεί υπό πτώχευση ή έχει υπαχθεί σε διαδικασία εξυγίανσης ή ειδικής **εκκαθάρισης** ή τελεί υπό αναγκαστική διαχείριση από εκκαθαριστή ή από το δικαστήριο ή έχει υπαχθεί σε διαδικασία πτωχευτικού συμβιβασμού ή έχει αναστείλει τις επιχειρηματικές του δραστηριότητες ή εάν βρίσκεται σε οποιαδήποτε ανάλογη κατάσταση προκύπτουσα από παρόμοια διαδικασία, προβλεπόμενη σε εθνικές διατάξεις νόμου. Η αναθέτουσα αρχή μπορεί να μην αποκλείει έναν οικονομικό φορέα ο οποίος βρίσκεται σε μία εκ των καταστάσεων που αναφέρονται στην περίπτωση αυτή, υπό την προϋπόθεση ότι αποδεικνύει ότι ο εν λόγω φορέας είναι σε θέση να εκτελέσει τη σύμβαση, λαμβάνοντας υπόψη τις ισχύουσες διατάξεις και τα μέτρα για τη συνέχιση της επιχειρηματικής του λειτουργίας²²,

(γ) υπάρχουν επαρκώς εύλογες ενδείξεις που οδηγούν στο συμπέρασμα ότι ο οικονομικός φορέας συνήψε συμφωνίες με άλλους οικονομικούς φορείς με στόχο τη στρέβλωση του ανταγωνισμού,

δ) εάν μία κατάσταση σύγκρουσης συμφερόντων κατά την έννοια του άρθρου 24 του ν. 4412/2016 δεν μπορεί να θεραπευθεί αποτελεσματικά με άλλα, λιγότερο παρεμβατικά, μέσα,

(ε) εάν μία κατάσταση στρέβλωσης του ανταγωνισμού από την πρότερη συμμετοχή του οικονομικού φορέα κατά την προετοιμασία της διαδικασίας σύναψης σύμβασης, κατά τα οριζόμενα στο άρθρο 48 του ν. 4412/2016, δεν μπορεί να θεραπευθεί με άλλα, λιγότερο παρεμβατικά, μέσα,

(στ) εάν έχει επιδείξει σοβαρή ή επαναλαμβανόμενη πλημμέλεια κατά την εκτέλεση ουσιώδους απαίτησης στο πλαίσιο προηγούμενης δημόσιας σύμβασης, προηγούμενης σύμβασης με αναθέτοντα φορέα ή προηγούμενης σύμβασης παραχώρησης που είχε ως αποτέλεσμα την πρόωρη καταγγελία της προηγούμενης σύμβασης, αποζημιώσεις ή άλλες παρόμοιες κυρώσεις,

(ζ) εάν έχει κριθεί ένοχος σοβαρών ψευδών δηλώσεων κατά την παροχή των πληροφοριών που απαιτούνται για την εξακρίβωση της απουσίας των λόγων αποκλεισμού ή την πλήρωση των κριτηρίων επιλογής, έχει αποκρύψει τις πληροφορίες αυτές ή δεν είναι σε θέση να προσκομίσει τα δικαιολογητικά που απαιτούνται κατ' εφαρμογή του άρθρου 2.2.9.2 της παρούσας,

¹⁹ Πρβλ. άρθρο 73 παρ. 2 περίπτωση γ του ν. 4412/2016, η οποία προστέθηκε με το άρθρο 39 του ν. 4488/2017.

²⁰ Ειδικά για τους δυνητικούς λόγους αποκλεισμού πρβλ. την Κατευθυντήρια Οδηγία 20 της Αρχής (ΑΔΑ: ΩΡΞ3ΟΞΤΒ-9Ρ5)

²¹ Η αθέτηση της υποχρέωσης αυτής συνιστά σοβαρό επαγγελματικό παράπτωμα του οικονομικού φορέα κατά την έννοια της περίπτωσης θ' της παραγράφου 4 του άρθρου 73. Πρβλ. άρθρο 18 παρ. 5 του ν. 4412/2106, όπως τροποποιήθηκε με το άρθρο 107 περ. 1 του ν. 4497/2017.

²² Σχετική δήλωση του προσφέροντος οικονομικού φορέα περιλαμβάνεται στο ΕΕΕΣ (για τις συμβάσεις άνω των ορίων) ή στο Τ.Ε.Υ.Δ. (για τις συμβάσεις κάτω των ορίων), καθώς και τα μέσα απόδειξης του άρθρου 2.2.9.2.

(η) εάν επιχειρήσει να επηρεάσει με αθέμιτο τρόπο τη διαδικασία λήψης αποφάσεων της αναθέτουσας αρχής, να αποκτήσει εμπιστευτικές πληροφορίες που ενδέχεται να του αποφέρουν αθέμιτο πλεονέκτημα στη διαδικασία σύναψης σύμβασης ή να παράσχει εξ αμελείας παραπλανητικές πληροφορίες που ενδέχεται να επηρεάσουν ουσιωδώς τις αποφάσεις που αφορούν τον αποκλεισμό, την επιλογή ή την ανάθεση,

(θ) εάν η αναθέτουσα αρχή μπορεί να αποδείξει, με κατάλληλα μέσα ότι έχει διαπράξει σοβαρό επαγγελματικό παράπτωμα, το οποίο θέτει εν αμφιβόλω την ακεραιότητά του.

Εάν στις ως άνω περιπτώσεις (α) έως (θ) η περίοδος αποκλεισμού δεν έχει καθοριστεί με αμετάκλητη απόφαση, αυτή ανέρχεται σε τρία (3) έτη από την ημερομηνία του σχετικού γεγονότος.²³

Η αναθέτουσα αρχή μπορεί να μην αποκλείει έναν οικονομικό φορέα, ο οποίος βρίσκεται σε μια εκ των καταστάσεων που αναφέρονται στην περίπτωση β' της παρούσας παραγράφου, υπό την προϋπόθεση ότι αποδεδειγμένα ο εν λόγω φορέας είναι σε θέση να εκτελέσει τη σύμβαση, λαμβάνοντας υπόψη τις ισχύουσες διατάξεις και τα μέτρα για τη συνέχιση της επιχειρηματικής του λειτουργίας.

2.2.3.5. Αποκλείεται, επίσης, οικονομικός φορέας από τη συμμετοχή στη διαδικασία σύναψης της παρούσας σύμβασης εάν συντρέχουν οι προϋποθέσεις εφαρμογής της παρ. 4 του άρθρου 8 του ν. 3310/2005, όπως ισχύει (αμιγώς εθνικός λόγος αποκλεισμού)²⁴.

2.2.3.6. Ο οικονομικός φορέας αποκλείεται σε οποιοδήποτε χρονικό σημείο κατά τη διάρκεια της διαδικασίας σύναψης της παρούσας σύμβασης, όταν αποδεικνύεται ότι βρίσκεται, λόγω πράξεων ή παραλείψεών του, είτε πριν είτε κατά τη διαδικασία, σε μία από τις ως άνω περιπτώσεις.

2.2.3.7. Οικονομικός φορέας που εμπίπτει σε μια από τις καταστάσεις που αναφέρονται στις παραγράφους 2.2.3.1, **2.2.3.2.** γ)²⁵ και 2.2.3.4 μπορεί να προσκομίζει στοιχεία προκειμένου να αποδείξει ότι τα μέτρα που έλαβε επαρκούν για να αποδείξουν την αξιοπιστία του, παρότι συντρέχει ο σχετικός λόγος αποκλεισμού (αυτοκάθαρση). Εάν τα στοιχεία κριθούν επαρκή, ο εν λόγω οικονομικός φορέας δεν αποκλείεται από τη διαδικασία σύναψης σύμβασης. Τα μέτρα που λαμβάνονται από τους οικονομικούς φορείς αξιολογούνται σε συνάρτηση με τη σοβαρότητα και τις ιδιαίτερες περιστάσεις του ποινικού αδικήματος ή του παραπτώματος. Αν τα μέτρα κριθούν ανεπαρκή, γνωστοποιείται στον οικονομικό φορέα το σκεπτικό της απόφασης αυτής. Οικονομικός φορέας που έχει αποκλειστεί, σύμφωνα με τις κείμενες διατάξεις, με τελεσίδικη απόφαση, σε εθνικό επίπεδο, από τη συμμετοχή σε διαδικασίες σύναψης σύμβασης ή ανάθεσης παραχώρησης δεν μπορεί να κάνει χρήση της ανωτέρω δυνατότητας κατά την περίοδο του αποκλεισμού που ορίζεται στην εν λόγω απόφαση²⁶.

2.2.3.8. Η απόφαση για την διαπίστωση της επάρκειας ή μη των επανορθωτικών μέτρων κατά την προηγούμενη παράγραφο εκδίδεται σύμφωνα με τα οριζόμενα στις παρ. 8 και 9 του άρθρου 73 του ν. 4412/2016²⁷.

2.2.3.9. Οικονομικός φορέας, στον οποίο έχει επιβληθεί, με την κοινή υπουργική απόφαση του άρθρου 74 του ν. 4412/2016, η ποινή του αποκλεισμού αποκλείεται αυτοδίκαια και από την παρούσα διαδικασία σύναψης της σύμβασης.

²³ Πρβλ. παράγραφο 10 του άρθρου 73 ν.4412/2016, η οποία προστέθηκε με το άρθρο 107 περ. 9 του ν. 4497/2017.Επίσης, πρβλ. υπ' αριθμ. πρωτ. 6271/30-11-2018 έγγραφο της Αρχής (ΑΔΑ Ψ3Κ8ΟΞΤΒ-09Β) σχετικά με την απόφαση ΔΕΕ της 24 Οκτωβρίου 2018 στην υπόθεση C-124/2017.

²⁴ Ο λόγος αποκλεισμού της παρ. 2.2.3.5 τίθεται στην παρούσα διακήρυξη μόνο εφόσον η εκτιμώμενη αξία της υπό ανάθεση σύμβασης υπερβαίνει το 1.000.000,00 € χωρίς ΦΠΑ. Κατά το στάδιο της υποβολής της προσφοράς η μη συνδρομή του ανωτέρω εθνικού λόγου αποκλεισμού δηλώνεται στο αντίστοιχο πεδίο του ΕΕΕΣ [αμιγώς εθνικοί λόγοι αποκλεισμού]

²⁵ Πρβλ. παράγραφο 1 του άρθρου 74 ν.4412/2016, η οποία τροποποιήθηκε με το άρθρο 107 περ. 10 του ν. 4497/2017.

²⁶ Πρβλ παρ. 7 άρθρου 73 ν. 4412/2016.

²⁷ Πρβλ. απόφαση υπ' αριθμ. 50844 (ΦΕΚ 279 τεύχος ΥΟΔΔ, 17-05-2018), με την οποία έχει συσταθεί και συγκροτηθεί η επιτροπή της παρ 9 του άρθρου 73 του ν.4412/2016.

Κριτήρια Επιλογής

Οι οικονομικοί φορείς που συμμετέχουν στη διαδικασία σύναψης της παρούσας σύμβασης απαιτείται να διαθέτουν καταλληλότητα άσκησης της σχετικής επαγγελματικής δραστηριότητας, ήτοι να ασκούν εμπορική ή βιομηχανική ή βιοτεχνική δραστηριότητα συναφή με το προμηθευόμενο αντικείμενο. Ειδικότερα:

Οι διαγωνιζόμενοι πρέπει να ασκούν συνεχή παραγωγική δραστηριότητα και να έχουν ειδική τεχνική και επαγγελματική ικανότητα σχετική με το αντικείμενο του Διαγωνισμού, σύμφωνα με τα οριζόμενα στην παρούσα Διακήρυξη και στο Παράρτημα II της παρούσας (Συγγραφή Υποχρεώσεων).

Οι διαγωνιζόμενοι πρέπει να τηρούν τα πρότυπα διαχείρισης της υγιεινής και της ασφάλειας στην εργασία, της διαχείρισης της ποιότητας των παρεχόμενων από αυτούς υπηρεσιών και της περιβαλλοντικής διαχείρισης.

Οι εγκατεστημένοι στην Ελλάδα οικονομικοί φορείς απαιτείται να είναι εγγεγραμμένοι στο οικείο Επαγγελματικό Επιμελητήριο/μητρώο. Οι οικονομικοί φορείς που είναι εγκατεστημένοι σε κράτος μέλος της Ευρωπαϊκής Ένωσης απαιτείται να είναι εγγεγραμμένοι σε ένα από τα επαγγελματικά ή εμπορικά μητρώα που τηρούνται στο κράτος εγκατάστασής τους.

Στην περίπτωση οικονομικών φορέων εγκατεστημένων σε κράτος μέλος του Ευρωπαϊκού Οικονομικού Χώρου (Ε.Ο.Χ) ή σε τρίτες χώρες που έχουν προσχωρήσει στη ΣΔΣ, ή σε τρίτες χώρες που δεν εμπíπτουν στην προηγούμενη περίπτωση αλλά έχουν συνάψει διμερείς ή πολυμερείς συμφωνίες με την Ένωση σε θέματα διαδικασιών ανάθεσης δημοσίων συμβάσεων, απαιτείται να είναι εγγεγραμμένοι σε αντίστοιχα επαγγελματικά ή εμπορικά μητρώα.

Οι συμμετέχοντες οικονομικοί φορείς απαιτείται:

α) Να διαθέτουν αποδεδειγμένη τεχνική και επαγγελματική ικανότητα για την εκτέλεση της υπό ανάθεση σύμβασης, και ειδικότερα απαιτείται να έχουν εκτελέσει τρεις (3) τουλάχιστον συμβάσεις, αξίας ίσης ή και ανώτερης του ετήσιου οικονομικού αντικείμενου της σύμβασης, ήτοι του ποσού των πενήντα πέντε χιλιάδων εξακοσίων ευρώ (55.600,00) χωρίς ΦΠΑ, κατά τα τρία (3) τελευταία έτη, ήτοι κατά τα έτη 2018, 2019 και 2020, που να αφορά αποκλειστικά σε αντικείμενο συναφές με την παρούσα σύμβαση δηλαδή: προμήθεια υλικών για αναβατήρες χιονοδρομικών κέντρων και παροχή υπηρεσιών για την εκτέλεση ειδικών ποιοτικών ελέγχων των αναβατήρων χιονοδρομικών κέντρων.

β) Επιπροσθέτως, οι συμμετέχοντες οικονομικοί φορείς απαιτείται να διαθέτουν αποδεδειγμένη οικονομική και χρηματοοικονομική επάρκεια και ειδικότερα να διαθέτουν **μέσο ετήσιο** κύκλο εργασιών, υπολογιζόμενο κατά τα τρία (3) τελευταία φορολογικά έτη, ήτοι κατά τα φορολογικά έτη 2018, 2019 και 2020, κατ' ελάχιστον σε 200% της προϋπολογιζόμενης κατ' έτος εκτιμώμενης αξίας της προκηρυσσόμενης σύμβασης, που να αφορά αποκλειστικά στην προμήθεια υλικών για αναβατήρες χιονοδρομικών κέντρων και στην παροχή υπηρεσιών ελέγχων και συντήρησης εναέριων και συρόμενων αναβατήρων χιονοδρομικών κέντρων, μη συμπεριλαμβανομένου ΦΠΑ.

Σε περίπτωση που ο υποψήφιος ανάδοχος δραστηριοποιείται για χρονικό διάστημα μικρότερο των τριών διαχειριστικών χρήσεων, τότε ο ετήσιος μέσος κύκλος εργασιών θα υπολογίζεται επί τη βάση των διαχειριστικών περιόδων κατά τις οποίες δραστηριοποιείται.

Σε περίπτωση ένωσης προσώπων ή κοινοπραξίας το ως άνω κριτήριο (β) θα πληρείται αθροιστικά. Το κριτήριο (α) αρκεί να πληρείται από ένα μέλος της ένωσης ή κοινοπραξίας.

2.2.7 Πρότυπα διασφάλισης ποιότητας και πρότυπα περιβαλλοντικής διαχείρισης

- Οι οικονομικοί φορείς για την παρούσα διαδικασία σύναψης σύμβασης οφείλουν να διαθέτουν σε ισχύ πρωτότυπα ή αντίγραφα εν ισχύ πιστοποιητικά EN ISO από διαπιστευμένο προς τούτο φορέα πιστοποίησης χώρας της Ε.Ε. ως κάτωθι:
 - κατά ΕΛΟΤ EN ISO 9001:2015 ή νεότερο (ή ισοδύναμο) για τη διαχείριση της ποιότητας στο πεδίο εφαρμογής στην εμπορία, συντήρηση, έλεγχο και τεχνική υποστήριξη Εξοπλισμού, Μηχανημάτων και Εγκαταστάσεων Χιονοδρομικών Κέντρων, το οποίο έχει εκδοθεί από διαπιστευμένο οργανισμό πιστοποίησης συστημάτων διαχείρισης ISO 9001 χώρας της Ευρωπαϊκής Ένωσης.
 - κατά ΕΛΟΤ EN ISO 14001:2015 ή νεότερο (ή ισοδύναμο) για την περιβαλλοντική διαχείριση στο πεδίο εφαρμογής στην εμπορία, συντήρηση, έλεγχο και τεχνική υποστήριξη Εξοπλισμού, Μηχανημάτων και Εγκαταστάσεων Χιονοδρομικών, το οποίο έχει εκδοθεί από διαπιστευμένο οργανισμό πιστοποίησης συστημάτων περιβαλλοντικής διαχείρισης ISO 14001 χώρας της Ευρωπαϊκής Ένωσης.
 - κατά το πρότυπο ΕΛΟΤ ISO 45001:2018 ή νεότερο (ή ισοδύναμο) για τη διαχείριση της υγείας και ασφάλειας στην εργασία στο πεδίο εφαρμογής στην εμπορία, συντήρηση, έλεγχο και τεχνική υποστήριξη Εξοπλισμού, Μηχανημάτων και Εγκαταστάσεων Χιονοδρομικών Κέντρων, το οποίο έχει εκδοθεί από διαπιστευμένο οργανισμό πιστοποίησης ΕΛΟΤ ISO 45001:2018 χώρας της Ευρωπαϊκής Ένωσης.
- Σε περίπτωση ένωσης προσώπων ή κοινοπραξίας τα κριτήρια 18.1.1, 18.1.2, 18.1.3 και 18.1.4, αρκεί να πληρούνται από ένα μέλος της ένωσης ή κοινοπραξίας.

2.2.8 Στήριξη στην ικανότητα τρίτων

- Οι οικονομικοί φορείς μπορούν, όσον αφορά τα κριτήρια της οικονομικής και χρηματοοικονομικής επάρκειας και τα σχετικά με την επαγγελματική ικανότητα των άρθρων 17.2 και 18 ανωτέρω, να στηρίζονται στις ικανότητες άλλων φορέων, ασχέτως της νομικής φύσης των δεσμών τους με αυτούς. Στην περίπτωση αυτή, αποδεικνύουν ότι θα έχουν στη διάθεσή τους αναγκαίους πόρους, με την προσκόμιση της σχετικής δέσμευσης των φορέων στην ικανότητα των οποίων στηρίζονται.
- Όταν οι οικονομικοί φορείς στηρίζονται στις ικανότητες άλλων φορέων όσον αφορά τα κριτήρια που σχετίζονται με την απαιτούμενη με τη Διακήρυξη οικονομική και χρηματοοικονομική επάρκεια, οι εν λόγω

- οικονομικοί φορείς και αυτοί στους οποίους στηρίζονται είναι από κοινού υπεύθυνοι για την εκτέλεση της σύμβασης.
 - Σε περίπτωση στήριξης συμμετεχόντων σε δυνατότητες άλλων φορέων (δάνεια εμπειρία) για την πλήρωση των ανωτέρω κριτηρίων κατά τα άρθρα 17.2 και 18 δεν θα γίνει δεκτή η μερική ή πολλαπλή επίκληση των δυνατοτήτων των τρίτων ή η σώρευση των δυνατοτήτων περισσότερων φορέων για την πλήρωση των ελαχίστων απαιτήσεων ικανότητας.
 - Υπό τους ίδιους όρους οι ενώσεις οικονομικών φορέων μπορούν να στηρίζονται στις ικανότητες των συμμετεχόντων στην ένωση ή άλλων φορέων.

2.2.9 Κανόνες απόδειξης ποιοτικής επιλογής

2.2.9.1 Προκαταρκτική απόδειξη κατά την υποβολή προσφορών

Προς προκαταρκτική απόδειξη ότι οι προσφέροντες οικονομικοί φορείς: α) δεν βρίσκονται σε μία από τις καταστάσεις της παραγράφου 2.2.3 και β) πληρούν τα σχετικά κριτήρια επιλογής των παραγράφων 2.2.4, 2.2.5, 2.2.6 και 2.2.7 της παρούσης, προσκομίζουν κατά την υποβολή της προσφοράς τους ως δικαιολογητικό συμμετοχής, το προβλεπόμενο από το άρθρο 79 παρ. 4 του ν. 4412/2016 Τυποποιημένο Έντυπο Υπεύθυνης Δήλωσης (ΤΕΥΔ) (Β/3698/16-11-2016), σύμφωνα με το επισυναπτόμενο στην παρούσα Παράρτημα IV,, το οποίο αποτελεί ενημερωμένη υπεύθυνη δήλωση, με τις συνέπειες του ν. 1599/1986.

Το ΤΕΥΔ καταρτίζεται από τις αναθέτουσες αρχές βάσει του τυποποιημένου εντύπου του Παραρτήματος Α της Απόφασης 158/2016 της ΕΑΑΔΗΣΥ και συμπληρώνεται από τους προσφέροντες οικονομικούς φορείς σύμφωνα με τις οδηγίες της Κατευθυντήριας Οδηγίας 15/2016 (ΑΔΑ: ΩΧΟΓΟΞΤΒ-ΑΚΗ). Το ΤΕΥΔ σε επεξεργάσιμη μορφή είναι αναρτημένο στην ιστοσελίδα της ΕΑΑΔΗΣΥ (www.eaadhsy.gr)

Το ΤΕΥΔ μπορεί να υπογράφεται έως δέκα (10) ημέρες πριν την καταληκτική ημερομηνία υποβολής των προσφορών³⁴

Σε όλες τις περιπτώσεις, όπου περισσότερα από ένα φυσικά πρόσωπα είναι μέλη του διοικητικού, διευθυντικού ή εποπτικού οργάνου ενός οικονομικού φορέα ή έχουν εξουσία εκπροσώπησης, λήψης αποφάσεων ή ελέγχου σε αυτό, υποβάλλεται ένα Τυποποιημένο Έντυπο Υπεύθυνης Δήλωσης (ΤΕΥΔ), το οποίο υπογράφεται, το οποίο **είναι δυνατό να φέρει μόνο την υπογραφή του κατά περίπτωση εκπροσώπου του οικονομικού φορέα** ως προκαταρκτική απόδειξη των λόγων αποκλεισμού του άρθρου 2.2.3.1 της παρούσας για το σύνολο των φυσικών προσώπων που είναι μέλη του διοικητικού, διευθυντικού ή εποπτικού οργάνου του ή έχουν εξουσία εκπροσώπησης, λήψης αποφάσεων ή ελέγχου σε αυτόν.

Ως εκπρόσωπος του οικονομικού φορέα νοείται ο νόμιμος εκπρόσωπος αυτού, όπως προκύπτει από το ισχύον καταστατικό ή το πρακτικό εκπροσώπησης του κατά το χρόνο υποβολής της προσφοράς ή το αρμοδίως εξουσιοδοτημένο φυσικό πρόσωπο να εκπροσωπεί τον οικονομικό φορέα για διαδικασίες σύναψης συμβάσεων ή για συγκεκριμένη διαδικασία σύναψης σύμβασης.³⁵

Στην περίπτωση υποβολής προσφοράς από ένωση οικονομικών φορέων, το Τυποποιημένο Έντυπο Υπεύθυνης Δήλωσης (ΤΕΥΔ), υποβάλλεται χωριστά από κάθε μέλος της ένωσης.

2.2.9.2 Αποδεικτικά μέσα

Α. Το δικαίωμα συμμετοχής των οικονομικών φορέων και οι όροι και προϋποθέσεις συμμετοχής τους, όπως ορίζονται στις παραγράφους 2.2.1 έως 2.2.8, κρίνονται κατά την υποβολή της προσφοράς, κατά την υποβολή των δικαιολογητικών της παρούσας παραγράφου και κατά τη σύναψη της σύμβασης στις περιπτώσεις του άρθρου 105 παρ. 3 περ. γ του ν. 4412/2016³⁶.

Στην περίπτωση που προσφέρων οικονομικός φορέας ή ένωση αυτών στηρίζεται στις ικανότητες άλλων φορέων, σύμφωνα με την παράγραφο 2.2.8. της παρούσας, οι φορείς στην ικανότητα των οποίων στηρίζεται υποχρεούνται στην υποβολή των δικαιολογητικών που αποδεικνύουν ότι δεν συντρέχουν οι λόγοι

αποκλεισμού της παραγράφου 2.2.3 της παρούσας και ότι πληρούν τα σχετικά κριτήρια επιλογής κατά περίπτωση (παραγράφοι 2.2. 5 και 2.2.6)³⁷.

Ο οικονομικός φορέας υποχρεούται να αντικαταστήσει έναν φορέα στην ικανότητα του οποίου στηρίζεται, εφόσον ο τελευταίος δεν πληροί το σχετικό κριτήριο επιλογής ή για τον οποίο συντρέχουν λόγοι αποκλεισμού των παραγράφων 2.2.3.1, 2.2.3.2 και 2.2.3.4³⁸.

Οι οικονομικοί φορείς δεν υποχρεούνται να υποβάλλουν δικαιολογητικά ή άλλα αποδεικτικά στοιχεία, αν και στο μέτρο που η αναθέτουσα αρχή έχει τη δυνατότητα να λαμβάνει τα πιστοποιητικά ή τις συναφείς πληροφορίες απευθείας μέσω πρόσβασης σε εθνική βάση δεδομένων σε οποιοδήποτε κράτος - μέλος της Ένωσης, η οποία διατίθεται δωρεάν, όπως εθνικό μητρώο συμβάσεων, εικονικό φάκελο επιχείρησης, ηλεκτρονικό σύστημα αποθήκευσης εγγράφων ή σύστημα προεπιλογής. Η δήλωση για την πρόσβαση σε εθνική βάση δεδομένων εμπεριέχεται στο Τυποποιημένο Έντυπο Υπεύθυνης Δήλωσης (ΤΕΥΔ) του άρθρου 79 παρ. 4 ν. 4412/2016.

Οι οικονομικοί φορείς δεν υποχρεούνται να υποβάλουν δικαιολογητικά, όταν η αναθέτουσα αρχή που έχει αναθέσει τη σύμβαση διαθέτει ήδη τα ως άνω δικαιολογητικά και αυτά εξακολουθούν να ισχύουν³⁹.

34 Πρβ. άρθρο 79Α παρ. 4 του ν. 4412/2016, όπως τροποποιήθηκε από το άρθρο 43 παρ. 6 του ν. 4605/2019 (52 Α').

35 Πρβλ. ομοίως ανωτέρω υποσημειώσεις ως προς την υπογραφή του ΕΕΕΣ.

36 Πρβλ άρθρο 104 παρ. 1 ν. 4412/2016.

37 Πρβλ άρθρο 78 παρ. 1 ν. 4412/2016.

38 Η αναφορά στην παρ. 2.2.3.4 προβλέπεται εφόσον η Α.Α. ορίσει στη Διακήρυξη έναν, περισσότερους ή όλους τους λόγους αποκλεισμού της εν λόγω παραγράφου. Συμπληρώνεται αναλόγως (πρβλ παρ. 1 άρθρο 78 ν. 4412/2016.

39 Πρβλ άρθρο 79 παρ. 6 ν. 4412/2016.

Επισημαίνεται ότι γίνονται αποδεκτές:

- οι ένορκες βεβαιώσεις που αναφέρονται στην παρούσα Διακήρυξη, εφόσον έχουν συνταχθεί έως τρεις (3) μήνες πριν από την υποβολή τους,
- οι υπεύθυνες δηλώσεις, εφόσον έχουν συνταχθεί μετά την κοινοποίηση της πρόσκλησης για την υποβολή των δικαιολογητικών⁴⁰. Σημειώνεται ότι δεν απαιτείται θεώρηση του γνησίου της υπογραφής τους.

B. 1. Για την απόδειξη της μη συνδρομής των λόγων αποκλεισμού της παραγράφου 2.2.3 οι προσφέροντες οικονομικοί φορείς προσκομίζουν αντίστοιχα τα παρακάτω δικαιολογητικά.⁴¹

α) για την παράγραφο 2.2.3.1 απόσπασμα του σχετικού μητρώου, όπως του **ποινικού μητρώου** ή, ελλείψει αυτού, ισοδύναμο έγγραφο που εκδίδεται από αρμόδια δικαστική ή διοικητική αρχή του κράτους-μέλους ή της χώρας καταγωγής ή της χώρας όπου είναι εγκατεστημένος ο οικονομικός φορέας, από το οποίο προκύπτει ότι πληρούνται αυτές οι προϋποθέσεις, που να έχει εκδοθεί έως τρεις (3) μήνες πριν από την υποβολή του⁴².

Η υποχρέωση προσκόμισης του ως άνω αποσπάσματος αφορά και στα μέλη του διοικητικού, διευθυντικού ή εποπτικού οργάνου του εν λόγω οικονομικού φορέα ή στα πρόσωπα που έχουν εξουσία εκπροσώπησης, λήψης αποφάσεων ή ελέγχου σε αυτό κατά τα ειδικότερα αναφερόμενα στην ως άνω παράγραφο 2.2.3.1,

β) για τις παραγράφους 2.2.3.2⁴³ και 2.2.3.4⁴⁴ περίπτωση β' **πιστοποιητικό** που εκδίδεται από την αρμόδια αρχή του οικείου κράτους - μέλους ή χώρας, που να είναι εν ισχύ κατά το χρόνο υποβολής του, άλλως, στην περίπτωση που δεν αναφέρεται σε αυτό χρόνος ισχύος, που να έχει εκδοθεί έως τρεις (3) μήνες πριν από την υποβολή του⁴⁵.

Ειδικά για τις περιπτώσεις της παραγράφου 2.2.3.2 α., πέραν του ως άνω πιστοποιητικού, υποβάλλεται υπεύθυνη δήλωση του προσφέροντος ότι δεν έχει εκδοθεί δικαστική ή διοικητική απόφαση με τελεσίδικη και δεσμευτική ισχύ για την αθέτηση των υποχρεώσεών του όσον αφορά στην καταβολή φόρων ή εισφορών κοινωνικής ασφάλισης.

⁴⁰ Πρβ. παράγραφο 12 άρθρου 80 του ν.4412/2016, όπως αυτή προστέθηκε με το άρθρο 43 παρ. 7, περ. α, υποπερίπτωση αδ' του ν. 4605/2019.

⁴¹ Σχετικά με την κατάργηση της υποχρέωσης υποβολής πρωτοτύπων ή επικυρωμένων αντιγράφων εγγράφων σε διαγωνισμούς δημοσίων συμβάσεων διευκρινίζονται τα εξής:

1. Απλά αντίγραφα δημοσίων εγγράφων:

Γίνονται υποχρεωτικά αποδεκτά ευκρινή φωτοαντίγραφα των πρωτοτύπων ή των ακριβών αντιγράφων των δημοσίων εγγράφων, που έχουν εκδοθεί από τις υπηρεσίες και τους φορείς της περίπτωσης α' της παρ. 2 του άρθρου 1 του νόμου 4250/2014. Σημειωτέον ότι η παραπάνω ρύθμιση δεν καταλαμβάνει τα συμβολαιογραφικά έγγραφα (λ.χ. πληρεξούσια, ένορκες βεβαιώσεις κ.ο.κ.), για τα οποία συνεχίζει να υφίσταται η υποχρέωση υποβολής κεκρωμένων αντιγράφων.

2. Απλά αντίγραφα αλλοδαπών δημοσίων εγγράφων:

Επίσης, γίνονται αποδεκτά ευκρινή φωτοαντίγραφα από αντίγραφα εγγράφων που έχουν εκδοθεί από αλλοδαπές αρχές, υπό την προϋπόθεση ότι αυτά είναι νομίμως επικυρωμένα από την αρμόδια αρχή της χώρας αυτής, και έχουν επικυρωθεί από δικηγόρο, σύμφωνα με τα οριζόμενα στο άρθρο 36 παρ. 2 β) του Κώδικα Δικηγόρων (Ν4194/2013). Σημειώνεται ότι δεν θίγονται και εξακολουθούν να ισχύουν, οι απαιτήσεις υποβολής δημοσίων εγγράφων με συγκεκριμένη επισημείωση (APOSTILLE), οι οποίες απορρέουν από διεθνείς συμβάσεις της χώρας (Σύμβαση της Χάγης) ή άλλες διακρατικές συμφωνίες (βλ. και σημείο 6.2.)

3. Απλά αντίγραφα ιδιωτικών εγγράφων:

Γίνονται υποχρεωτικά αποδεκτά ευκρινή φωτοαντίγραφα από αντίγραφα ιδιωτικών εγγράφων τα οποία έχουν επικυρωθεί από δικηγόρο, σύμφωνα με τα οριζόμενα στο άρθρο 36 παρ. 2 β) του Κώδικα Δικηγόρων (Ν 4194/2013), καθώς και ευκρινή φωτοαντίγραφα από τα πρωτότυπα όσων ιδιωτικών εγγράφων φέρουν θεώρηση από υπηρεσίες και φορείς της περίπτωσης α' της παρ. 2 του άρθρου 1 του νόμου 4250/2014.

4. Πρωτότυπα έγγραφα και επικυρωμένα αντίγραφα:

Γίνονται υποχρεωτικά αποδεκτά και πρωτότυπα ή νομίμως επικυρωμένα αντίγραφα των δικαιολογητικών εγγράφων, εφόσον υποβληθούν από τους διαγωνιζόμενους.

⁴² Πρβλ. παρ. 12 άρθρου 80 του ν.4412/2016, όπως αυτή προστέθηκε με το άρθρο 43 παρ. 7 περ. α, υποπερίπτωση αδ' του ν. 4605/2019.

⁴³ Λαμβανομένου υπόψη του σύντομου, σε πολλές περιπτώσεις, χρόνου ισχύος των πιστοποιητικών φορολογικής και ασφαλιστικής ενημερότητας που εκδίδονται από τους ημεδαπούς φορείς, οι οικονομικοί φορείς μεριμνούν να αποκτήουν εγκαίρως πιστοποιητικά, τα οποία να καλύπτουν και τον χρόνο υποβολής της προσφοράς, σύμφωνα με τα ειδικότερα οριζόμενα στο άρθρο 104 του ν. 4412/2016, προκειμένου να τα υποβάλουν, εφόσον αναδειχθούν προσωρινοί ανάδοχοι. Τα εν λόγω πιστοποιητικά υποβάλλονται μαζί με τα υπόλοιπα αποδεικτικά μέσα του άρθρου 22 από τον προσωρινό ανάδοχο, μέσω του υποσυστήματος, στον φάκελο «δικαιολογητικά προσωρινού αναδόχου».

⁴⁴ Εφόσον η αναθέτουσα αρχή την επιλέξει ως λόγο αποκλεισμού.

⁴⁵ Πρβλ. παρ. 12 άρθρου 80 του ν.4412/2016, όπως αυτή προστέθηκε με το άρθρο 43 παρ. 7 περ. α υποπερίπτωση αδ' του ν. 4605/2019.

Για τους οικονομικούς φορείς που είναι εγκατεστημένοι στην Ελλάδα, τα πιστοποιητικά ότι:

- δεν τελούν υπό πτώχευση, πτωχευτικό συμβιβασμό ή υπό αναγκαστική διαχείριση ή ότι δεν έχουν υπαχθεί σε διαδικασία εξυγίανσης, εκδίδονται από το αρμόδιο Πρωτοδικείο της έδρας του οικονομικού φορέα.
- Το πιστοποιητικό ότι το νομικό πρόσωπο δεν έχει τεθεί υπό εκκαθάριση με δικαστική απόφαση εκδίδεται από το οικείο Πρωτοδικείο της έδρας του οικονομικού φορέα,
- το δε πιστοποιητικό ότι δεν έχει τεθεί υπό εκκαθάριση με απόφαση των εταίρων εκδίδεται από το Γ.Ε.Μ.Η., σύμφωνα με τις κείμενες διατάξεις, ως κάθε φορά ισχύουν.
- Τα φυσικά πρόσωπα (ατομικές επιχειρήσεις) δεν προσκομίζουν πιστοποιητικό περί μη θέσεως σε εκκαθάριση.

Η μη αναστολή των επιχειρηματικών δραστηριοτήτων του οικονομικού φορέα, για τους εγκατεστημένους στην Ελλάδα οικονομικούς φορείς αποδεικνύεται μέσω της ηλεκτρονικής πλατφόρμας της **Ανεξάρτητης Αρχής Δημοσίων Εσόδων**⁴⁶.

γ) Για τις περιπτώσεις του άρθρου 2.2.3.2γ της παρούσας, πιστοποιητικό από τη Διεύθυνση Προγραμματισμού και Συντονισμού της Επιθεώρησης Εργασιακών Σχέσεων, που να έχει εκδοθεί έως τρεις (3) μήνες πριν από την υποβολή του⁴⁷ από το οποίο να προκύπτουν οι πράξεις επιβολής προστίμου που έχουν εκδοθεί σε βάρος του οικονομικού φορέα σε χρονικό διάστημα δύο (2) ετών πριν από την ημερομηνία λήξης της προθεσμίας υποβολής προσφοράς. **Μέχρι να καταστεί εφικτή η έκδοση του ανωτέρω πιστοποιητικού, αυτό αντικαθίσταται από υπεύθυνη δήλωση του οικονομικού φορέα, χωρίς να απαιτείται επίσημη δήλωση του ΣΕΠΕ σχετικά με την έκδοση του πιστοποιητικού**⁴⁸

Αν το κράτος-μέλος ή η εν λόγω χώρα δεν εκδίδει τέτοιου είδους έγγραφα ή πιστοποιητικά ή όπου το έγγραφο ή τα πιστοποιητικά αυτά δεν καλύπτουν όλες τις περιπτώσεις που αναφέρονται στις παραγράφους 2.2.3.1 και 2.2.3.2 περ. α' και β', καθώς και στην περ. β' της παραγράφου 2.2.3.4, τα έγγραφα ή τα πιστοποιητικά μπορεί να αντικαθίστανται από ένορκη βεβαίωση ή, στα κράτη - μέλη ή στις χώρες όπου δεν προβλέπεται ένορκη βεβαίωση, από υπεύθυνη δήλωση του ενδιαφερομένου ενώπιον αρμόδιας δικαστικής ή διοικητικής αρχής, συμβολαιογράφου ή αρμόδιου επαγγελματικού ή εμπορικού οργανισμού του κράτους - μέλους ή της χώρας καταγωγής ή της χώρας όπου είναι εγκατεστημένος ο οικονομικός φορέας.

Οι αρμόδιες δημόσιες αρχές παρέχουν, όπου κρίνεται αναγκαίο, επίσημη δήλωση στην οποία αναφέρεται ότι δεν εκδίδονται τα έγγραφα ή τα πιστοποιητικά της παρούσας παραγράφου ή ότι τα έγγραφα αυτά δεν καλύπτουν όλες τις περιπτώσεις που αναφέρονται στις παραγράφους 2.2.3.1 και 2.2.3.2 περ. α' και β', καθώς και στην περ. β' της παραγράφου 2.2.3.4. Οι επίσημες δηλώσεις καθίστανται διαθέσιμες μέσω του επιγραμμικού αποθετηρίου πιστοποιητικών (e-Certis) του άρθρου 81 του ν. 4412/2016.

δ) Για τις λοιπές περιπτώσεις της παραγράφου 2.2.3.4, υπεύθυνη δήλωση του προσφέροντος οικονομικού φορέα ότι δεν συντρέχουν στο πρόσωπό του οι οριζόμενοι στην παράγραφο λόγοι αποκλεισμού.

ε) για την παράγραφο 2.2.3.5, **(ΔΕΝ ΑΠΑΙΤΕΙΤΑΙ)** δικαιολογητικά ονομαστικοποίησης των μετοχών⁴⁹, εφόσον ο προσωρινός ανάδοχος είναι ανώνυμη εταιρία. [Εξαιρούνται της υποχρέωσης αυτής οι εταιρείες που είναι εισηγμένες στο Χρηματιστήριο της χώρας εγκατάστασής τους και υποβάλλουν περί τούτου υπεύθυνη δήλωση του νόμιμου εκπροσώπου τους]:

⁴⁶ Με εκτύπωση της καρτέλας "Στοιχεία Μητρώου/ Επιχείρησης", όπως αυτά εμφανίζονται στο taxisnet.

⁴⁷ Πρβλ. παράγραφο 12 άρθρου 80 του ν.4412/2016, όπως αυτή προστέθηκε με το άρθρο 43 παρ. 7, περ. α, υποπερίπτωση αδ' του ν. 4605/2019.

⁴⁸ Πρβ. άρθρο 376 παρ. 17 του ν. 4412/2016, όπως προστέθηκε με το άρθρο 43 παρ. 46 περ. α' του ν. 4605/2019.

⁴⁹ Πρβλ. άρθρο 8 ν. 3310/2005 και π.δ. 82/1996.

Ειδικότερα ο προσωρινός ανάδοχος υποβάλλει πιστοποιητικό αρμόδιας αρχής του κράτους της έδρας, από το οποίο να προκύπτει ότι οι μετοχές είναι ονομαστικές, το οποίο να έχει εκδοθεί έως τριάντα (30) εργάσιμες ημέρες πριν από την υποβολή του,⁵⁰ καθώς και αναλυτική κατάσταση με τα στοιχεία των μετόχων της εταιρείας και τον αριθμό των μετοχών κάθε μετόχου (μετοχολόγιο), όπως τα στοιχεία αυτά είναι καταχωρημένα στο βιβλίο μετόχων της εταιρείας, το πολύ τριάντα εργάσιμες ημέρες πριν από την ημέρα υποβολής της προσφοράς.

Εάν ο προσωρινός ανάδοχος είναι αλλοδαπή ανώνυμη εταιρία, και εφόσον έχει, κατά το δίκαιο της έδρας της, ονομαστικές μετοχές προσκομίζει πιστοποιητικό αρμόδιας αρχής του κράτους της έδρας, από το οποίο να προκύπτει ότι οι μετοχές είναι ονομαστικές, αναλυτική κατάσταση μετόχων, με αριθμό των μετοχών του κάθε μετόχου, όπως τα στοιχεία αυτά είναι καταχωρημένα στο βιβλίο μετόχων της εταιρείας με ημερομηνία το πολύ 30 εργάσιμες ημέρες πριν την υποβολή της προσφοράς ή κάθε άλλο στοιχείο από το οποίο να προκύπτει η ονομαστικοποίηση μέχρι φυσικού προσώπου των μετοχών, που έχει συντελεστεί τις τελευταίες 30 (τριάντα) εργάσιμες ημέρες πριν την υποβολή της προσφοράς.

Σε διαφορετική περίπτωση, δηλαδή εφόσον κατά το δίκαιο της χώρας στην οποία έχει την έδρα της δεν έχει ονομαστικές μετοχές, υποβάλλει βεβαίωση περί μη υποχρέωσης ονομαστικοποίησης των μετοχών από αρμόδια αρχή, εφόσον υπάρχει σχετική πρόβλεψη, διαφορετικά προσκομίζει υπεύθυνη δήλωση του διαγωνιζόμενου, έγκυρη και ενημερωμένη κατάσταση μετόχων που κατέχουν τουλάχιστον 1% των μετοχών και αν δεν τηρείται τέτοια κατάσταση, σχετική κατάσταση μετόχων (με 1%), σύμφωνα με την τελευταία Γενική Συνέλευση, αν οι μέτοχοι αυτοί είναι γνωστοί στην εταιρεία. Αν δεν προσκομισθεί κατάσταση κατά τα ανωτέρω, η εταιρεία αιτιολογεί τους λόγους που οι μέτοχοι αυτοί δεν της είναι γνωστοί.

Η αναθέτουσα αρχή δεν υπεισέρχεται στην κρίση της ως άνω αιτιολογίας. Δύναται, ωστόσο, να αποδείξει τη δυνατότητα υποβολής της κατάστασης μετόχων, και μόνο στην περίπτωση αυτή η εταιρεία αποκλείεται από την παρούσα διαδικασία.

Περαιτέρω, πριν την υπογραφή της σύμβασης υποβάλλεται η υπεύθυνη δήλωση της κοινής απόφασης των Υπουργών Ανάπτυξης και Επικρατείας 20977/23-8-2007 (Β' 1673) «Δικαιολογητικά για την τήρηση των μητρώων του ν. 3310/2005 όπως τροποποιήθηκε με το ν. 3414/2005» και

στ) για την παράγραφο 2.2.3.9. υπεύθυνη δήλωση του προσφέροντος οικονομικού φορέα ότι δεν έχει εκδοθεί σε βάρος του απόφαση αποκλεισμού, σύμφωνα με το άρθρο 74 του ν. 4412/2016.

Β. 2. Για την απόδειξη της απαίτησης του άρθρου 2.2.4. (απόδειξη καταλληλότητας για την άσκηση επαγγελματικής δραστηριότητας) προσκομίζουν πιστοποιητικό / βεβαίωση του οικείου επαγγελματικού ή εμπορικού μητρώου του κράτους εγκατάστασης. Οι οικονομικοί φορείς που είναι εγκατεστημένοι σε κράτος μέλος της Ευρωπαϊκής Ένωσης προσκομίζουν πιστοποιητικό / βεβαίωση του αντίστοιχου επαγγελματικού ή εμπορικού μητρώου του Παραρτήματος XI του Προσαρτήματος Α' του ν. 4412/2016, με το οποίο πιστοποιείται αφενός η εγγραφή τους σε αυτό και αφετέρου το ειδικό επάγγελμά τους. Στην περίπτωση που χώρα δεν τηρεί τέτοιο μητρώο, το έγγραφο ή το πιστοποιητικό μπορεί να αντικαθίσταται από ένορκη βεβαίωση ή, στα κράτη - μέλη ή στις χώρες όπου δεν προβλέπεται ένορκη βεβαίωση, από υπεύθυνη δήλωση του ενδιαφερομένου ενώπιον αρμόδιας δικαστικής ή διοικητικής αρχής, συμβολαιογράφου ή αρμόδιου επαγγελματικού ή εμπορικού οργανισμού της χώρας καταγωγής ή της χώρας όπου είναι εγκατεστημένος ο οικονομικός φορέας ότι δεν τηρείται τέτοιο μητρώο και ότι ασκεί τη δραστηριότητα που απαιτείται για την εκτέλεση του αντικειμένου της υπό ανάθεση σύμβασης.⁵¹

Οι εγκατεστημένοι στην Ελλάδα οικονομικοί φορείς προσκομίζουν βεβαίωση εγγραφής στο Βιοτεχνικό ή Εμπορικό ή Βιομηχανικό Επιμελητήριο ή στο Μητρώο Κατασκευαστών Αμυντικού Υλικού.

Για την απόδειξη άσκησης γεωργικού ή κτηνοτροφικού επαγγέλματος, οι αναθέτουσες αρχές απαιτούν σχετική βεβαίωση άσκησης επαγγέλματος, από αρμόδια διοικητική αρχή ή αρχή Οργανισμού Τοπικής Αυτοδιοίκησης.

⁵⁰ Πρβ. παράγραφο 12 άρθρου 80 του ν.4412/2016, όπως αυτή προστέθηκε με το άρθρο 43 παρ. 7, περ. α, υποπερίπτωση αδ' του ν. 4605/2019.

⁵¹ Πρβλ. Παράρτημα XI Προσαρτήματος Α ν. 4412/2016. Επισημαίνεται ότι η Α.Α. απαιτεί στην εκάστοτε διακήρυξη, κατά περίπτωση, για τους εγκατεστημένους στην Ελλάδα οικονομικούς φορείς βεβαίωση εγγραφής σε ένα από τα σχετικά Επιμελητήρια/ Μητρώα, κατά περίπτωση .

Επισημαίνεται ότι, τα δικαιολογητικά που αφορούν στην απόδειξη της απαίτησης του άρθρου 2.2.4 (απόδειξη καταλληλότητας για την άσκηση επαγγελματικής δραστηριότητας) γίνονται αποδεκτά, εφόσον έχουν εκδοθεί έως τριάντα (30) εργάσιμες ημέρες πριν από την υποβολή τους,⁵² εκτός αν, σύμφωνα με τις ειδικότερες διατάξεις αυτών, φέρουν συγκεκριμένο χρόνο ισχύος.

B.3. Για την απόδειξη της οικονομικής και χρηματοοικονομικής επάρκειας της παραγράφου 2.2.5 οι οικονομικοί φορείς δεν προσκομίζουν κανένα πιστοποιητικό.

B.4. Για την απόδειξη της τεχνικής ικανότητας της παραγράφου 2.2.6 οι οικονομικοί φορείς προσκομίζουν κατά την υποβολή της προσφοράς με τα δικαιολογητικά συμμετοχής, αντίστοιχη άδεια λειτουργίας συνεργείου. Επιπλέον θα πρέπει να είναι σε θέση να προσκομίσουν εφόσον αυτό ζητηθεί, πιστοποιητικά που έχουν εκδοθεί από επίσημα ινστιτούτα ελέγχου ποιότητας ή υπηρεσίες αναγνωρισμένων ικανοτήτων, με τα οποία βεβαιώνεται η καταλληλότητα των προϊόντων, με παραπομπές στις τεχνικές προδιαγραφές ή σε πρότυπα. Εάν όχι θα πρέπει να είναι σε θέση να προσκομίσουν άλλα αποδεικτικά που καλύπτουν τις σχετικές προδιαγραφές. Επιπλέον θα πρέπει να είναι σε θέση να προσκομίσουν, εφόσον ζητηθούν από την αναθέτουσα αρχή, τις σχετικές άδειες και πιστοποιήσεις των υπαλλήλων που θα εκτελέσουν τις εργασίες

B.5. Για την απόδειξη της συμμόρφωσής τους με πρότυπα διασφάλισης ποιότητας και πρότυπα περιβαλλοντικής διαχείρισης της παραγράφου 2.2.7 οι οικονομικοί φορείς προσκομίζουν σχετικά πιστοποιητικά εφόσον αυτά ζητηθούν από την αναθέτουσα αρχή.

B.6. Για την απόδειξη της νόμιμης εκπροσώπησης, στις περιπτώσεις που ο οικονομικός φορέας είναι νομικό πρόσωπο και υποχρεούται, κατά την κείμενη νομοθεσία, να δηλώνει την εκπροσώπηση και τις μεταβολές της σε αρμόδια αρχή (πχ ΓΕΜΗ), προσκομίζει σχετικό πιστοποιητικό ισχύουσας εκπροσώπησης, το οποίο πρέπει να έχει εκδοθεί έως τριάντα (30) εργάσιμες ημέρες πριν από την υποβολή του ⁵³. Στις λοιπές περιπτώσεις τα κατά περίπτωση νομιμοποιητικά έγγραφα σύστασης και νόμιμης εκπροσώπησης (όπως καταστατικά, πιστοποιητικά μεταβολών, αντίστοιχα ΦΕΚ, συγκρότηση Δ.Σ. σε σώμα, σε περίπτωση Α.Ε., κλπ., ανάλογα με τη νομική μορφή του οικονομικού φορέα), συνοδευόμενα από υπεύθυνη δήλωση του νόμιμου εκπροσώπου ότι εξακολουθούν να ισχύουν κατά την υποβολή τους.

Για την απόδειξη της νόμιμης σύστασης και των μεταβολών του νομικού προσώπου, εφόσον αυτή προκύπτει από πιστοποιητικό αρμόδιας αρχής (πχ γενικό πιστοποιητικό του ΓΕΜΗ), αρκεί η υποβολή αυτού, εφόσον έχει εκδοθεί έως τρεις (3) μήνες πριν από την υποβολή του. Στις λοιπές περιπτώσεις τα κατά περίπτωση νομιμοποιητικά έγγραφα νόμιμης σύστασης και μεταβολών (όπως καταστατικά, πιστοποιητικά μεταβολών, αντίστοιχα ΦΕΚ, κλπ., ανάλογα με τη νομική μορφή του οικονομικού φορέα), συνοδευόμενα από υπεύθυνη δήλωση του νόμιμου εκπροσώπου ότι εξακολουθούν να ισχύουν κατά την υποβολή τους.

Οι αλλοδαποί οικονομικοί φορείς προσκομίζουν τα προβλεπόμενα, κατά τη νομοθεσία της χώρας εγκατάστασης, αποδεικτικά έγγραφα, και εφόσον δεν προβλέπονται, υπεύθυνη δήλωση του νόμιμου εκπροσώπου, από την οποία αποδεικνύονται τα ανωτέρω ως προς τη νόμιμη σύσταση, μεταβολές και εκπροσώπηση του οικονομικού φορέα.

Οι ως άνω υπεύθυνες δηλώσεις γίνονται αποδεκτές, εφόσον έχουν συνταχθεί μετά την κοινοποίηση της πρόσκλησης για την υποβολή των δικαιολογητικών.

Από τα ανωτέρω έγγραφα πρέπει να προκύπτουν η νόμιμη σύσταση του οικονομικού φορέα, όλες οι σχετικές τροποποιήσεις των καταστατικών, το/τα πρόσωπο/α που δεσμεύει/ουν νόμιμα την εταιρία κατά την ημερομηνία διενέργειας του διαγωνισμού (νόμιμος εκπρόσωπος, δικαίωμα υπογραφής κλπ.), τυχόν τρίτοι, στους οποίους έχει χορηγηθεί εξουσία εκπροσώπησης, καθώς και η θητεία του/των ή/και των μελών του οργάνου διοίκησης/ νόμιμου εκπροσώπου.

⁵² Πρβλ. παράγραφο 12 άρθρου 80 του ν.4412/2016, όπως αυτή προστέθηκε με το άρθρο 43 παρ. 7 α σημείο αδ' του ν. 4605/2019.

⁵³ Πρβλ. παράγραφο 12 άρθρου 80 του ν.4412/2016, όπως αυτή προστέθηκε με το άρθρο 43 παρ. 7, περ. α, υποπερίπτωση αδ' του ν. 4605/2019.

B.7. Οι οικονομικοί φορείς που είναι εγγεγραμμένοι σε επίσημους καταλόγους⁵⁴ που προβλέπονται από τις εκάστοτε ισχύουσες εθνικές διατάξεις ή διαθέτουν πιστοποίηση από οργανισμούς πιστοποίησης που συμμορφώνονται με τα ευρωπαϊκά πρότυπα πιστοποίησης, κατά την έννοια του Παραρτήματος VII του Προσαρτήματος Α' του ν. 4412/2016, μπορούν να προσκομίζουν στις αναθέτουσες αρχές πιστοποιητικό εγγραφής εκδιδόμενο από την αρμόδια αρχή ή το πιστοποιητικό που εκδίδεται από τον αρμόδιο οργανισμό πιστοποίησης. Στα πιστοποιητικά αυτά αναφέρονται τα δικαιολογητικά βάσει των οποίων έγινε η εγγραφή των εν λόγω οικονομικών φορέων στον επίσημο κατάλογο ή η πιστοποίηση και η κατάταξη στον εν λόγω κατάλογο. Η πιστοποιούμενη εγγραφή στους επίσημους καταλόγους από τους αρμόδιους οργανισμούς ή το πιστοποιητικό, που εκδίδεται από τον οργανισμό πιστοποίησης, συνιστά τεκμήριο καταλληλότητας όσον αφορά τις απαιτήσεις ποιοτικής επιλογής, τις οποίες καλύπτει ο επίσημος κατάλογος ή το πιστοποιητικό. Οι οικονομικοί φορείς που είναι εγγεγραμμένοι σε επίσημους καταλόγους απαλλάσσονται από την υποχρέωση υποβολής των δικαιολογητικών που αναφέρονται στο πιστοποιητικό εγγραφής τους.

B.8. Οι ενώσεις οικονομικών φορέων που υποβάλλουν κοινή προσφορά, υποβάλλουν τα παραπάνω, κατά περίπτωση δικαιολογητικά, για κάθε οικονομικό φορέα που συμμετέχει στην ένωση, σύμφωνα με τα ειδικότερα προβλεπόμενα στο άρθρο 19 παρ. 2 του ν. 4412/2016.

B.9. Στην περίπτωση που οικονομικός φορέας επιθυμεί να στηριχθεί στις ικανότητες άλλων φορέων, σύμφωνα με την παράγραφο 2.2.8 για την απόδειξη ότι θα έχει στη διάθεσή του τους αναγκαίους πόρους, προσκομίζει, ιδίως, σχετική έγγραφη δέσμευση των φορέων αυτών για τον σκοπό αυτό., όπως σχετική Υπεύθυνη Δήλωση⁵⁵

Επισημαίνεται το δικαίωμα συμμετοχής των οικονομικών φορέων και οι όροι και οι προϋποθέσεις συμμετοχής τους κρίνονται κατά την υποβολή της προσφοράς, κατά την υποβολή των δικαιολογητικών κατακύρωσης και κατά την υπογραφή της σύμβασης.

Για το λόγο αυτό ο υποψήφιος οικονομικός φορέας θα πρέπει να έχει στην κατοχή του φορολογική και ασφαλιστική ενημερότητα ΣΕ ΙΣΧΥ ΚΑΤΑ ΤΟ ΧΡΟΝΟ ΥΠΟΒΟΛΗΣ ΤΗΣ ΠΡΟΣΦΟΡΑΣ τις οποίες θα φυλάξει και θα τις υποβάλει μαζί με τα δικαιολογητικά κατακύρωσης όταν και εφόσον κληθεί πλέον των ασφαλιστικών και φορολογικών ενημεροτήτων σε ισχύ κατά το χρόνο υποβολής των δικαιολογητικών κατακύρωσης.

2.3 Κριτήρια Ανάθεσης

2.3.1 Κριτήριο ανάθεσης

Κριτήριο ανάθεσης της Σύμβασης είναι η πλέον συμφέρουσα από οικονομική άποψη προσφορά βάσει τιμής για το τμήμα υποβολής προσφοράς.

2.4 Κατάρτιση - Περιεχόμενο Προσφορών

2.4.1 Γενικοί όροι υποβολής προσφορών

Οι προσφορές υποβάλλονται με βάση τις απαιτήσεις που ορίζονται στη παρούσα Διακήρυξη για και πρέπει, επί ποινή αποκλεισμού, να αφορούν το συνολικό αντικείμενο της σύμβασης.

Δεν επιτρέπονται εναλλακτικές προσφορές.

Η ένωση οικονομικών φορέων υποβάλλει κοινή προσφορά, η οποία υπογράφεται υποχρεωτικά ηλεκτρονικά είτε από όλους τους οικονομικούς φορείς που αποτελούν την ένωση, είτε από εκπρόσωπό τους νομίμως εξουσιοδοτημένο.

⁵⁴ Πρβλ άρθρο 83 ν. 4412/2016.

⁵⁵ Πρβλ. άρθρο 78 παρ. 1/80 παρ. 1 ν. 4412/2016. Η ως άνω δέσμευση θα μπορούσε να προκύπτει από ιδιωτικό συμφωνητικό μεταξύ προσφέροντος και τρίτου, στις ικανότητες του οποίου στηρίζεται, ή από οποιοδήποτε άλλο κατάλληλο μέσο.

Στην προσφορά, απαραιτήτως πρέπει να προσδιορίζεται η έκταση και το είδος της συμμετοχής του (συμπεριλαμβανομένης της κατανομής αμοιβής μεταξύ τους) κάθε μέλους της ένωσης, καθώς και ο εκπρόσωπος/συντονιστής αυτής⁵⁶.

2.4.2 Χρόνος και Τρόπος υποβολής προσφορών

2.4.2.1. Οι προσφορές μπορεί να αποστέλλονται με οποιονδήποτε πρόσφορο τρόπο και να παραλαμβάνονται με απόδειξη, με την απαραίτητη προϋπόθεση ότι αυτές θα περιέρχονται στην Υπηρεσία μέχρι τις **15/2/2021 και ώρα 11:00 π.μ.**, διαφορετικά θα θεωρούνται εκπρόθεσμες. Αντιπροσφορά ή τροποποίηση της προσφοράς ή πρόταση που κατά την κρίση της αρμόδιας Επιτροπής εξομοιώνεται με αντιπροσφορά είναι απαράδεκτη και δεν λαμβάνεται υπόψη.

1. Οι προσφορές και αιτήσεις συμμετοχής υποβάλλονται μέσα σε ενιαίο σφραγισμένο φάκελο, στον οποίο πρέπει να αναγράφονται ευκρινώς:

ΠΡΟΣΦΟΡΑ ΓΙΑ ΤΟ ΔΙΑΓΩΝΙΣΜΟ «παροχή υπηρεσιών για την εκτέλεση ειδικών ποιοτικών ελέγχων (πενταετίας) των αναβατήρων του Χιονοδρομικού Κέντρου Βίγλας Πισοδερίου και Προμήθεια υλικών των αναβατήρων του Χιονοδρομικού Κέντρου Βίγλας Πισοδερίου της Π.Ε. Φλώρινας».

ΔΙΑΚΗΡΥΞΗ: 2/2021

ΑΝΑΘΕΤΟΥΣΑ ΑΡΧΗ: Περιφερειακή Ενότητα Φλώρινας (Δ/ση Διοικητικού - Οικονομικού, Τμήμα Προμηθειών, Πτολεμαίων 1, Τ.Κ. 53100 Φλώρινα, 5^{ος} Όροφος).

ΗΜΕΡΟΜΗΝΙΑ ΛΗΞΗΣ ΠΡΟΘΕΣΜΙΑΣ ΥΠΟΒΟΛΗΣ ΠΡΟΣΦΟΡΩΝ: 15/2/2021, 11:00 π.μ.

Τα στοιχεία του προσφέροντος οικονομικού φορέα: (επωνυμία, διεύθυνση, ο αριθμός τηλεφώνου, τηλεομοιοτυπίας (fax) και η ηλεκτρονική του διεύθυνση - email). (Σε περίπτωση ένωσης οικονομικών φορέων πρέπει να αναγράφονται τα πλήρη στοιχεία όλων των μελών της, καθώς και τα στοιχεία του εκπροσώπου της).

Εκτός φακέλου οι προσφορές θα συνοδεύονται κατά την υποβολή τους και από έγγραφο υποβολής προσφοράς υπογεγραμμένο από τον νόμιμο εκπρόσωπο του υποψηφίου αναδόχου, προκειμένου να αναγραφεί ο αριθμός εισερχομένου πρωτοκόλλου της κατάθεσης της προσφοράς.

2. Οι προσφορές ή αιτήσεις συμμετοχής υπογράφονται και μονογράφονται ανά φύλλο από τον οικονομικό φορέα ή, σε περίπτωση νομικών προσώπων, από το νομικό εκπρόσωπο αυτών. (άρθρο 96 παρ. 6.).

3. Η ένωση οικονομικών φορέων υποβάλλει κοινή προσφορά, η οποία υπογράφεται υποχρεωτικά είτε από όλους τους οικονομικούς φορείς που αποτελούν την ένωση είτε από εκπρόσωπό τους νομίμως εξουσιοδοτημένο (άρθρο 96 παρ.7).

2.4.2.2. Οι οικονομικοί φορείς υποβάλλουν με την προσφορά τους τα ακόλουθα:

(α) έναν (υπο)φάκελο με την ένδειξη «**Δικαιολογητικά Συμμετοχής – Τεχνική Προσφορά**» στον οποίο περιλαμβάνονται τα κατά περίπτωση απαιτούμενα δικαιολογητικά και η τεχνική προσφορά σύμφωνα με τις διατάξεις της κείμενης νομοθεσίας και την παρούσα.

(β) έναν (υπο)φάκελο με την ένδειξη «**Οικονομική Προσφορά**» στον οποίο περιλαμβάνεται η οικονομική προσφορά του οικονομικού φορέα και τα κατά περίπτωση απαιτούμενα δικαιολογητικά.

Από τον προσφέροντα σημαίνονται τα στοιχεία εκείνα της προσφοράς του που έχουν εμπιστευτικό χαρακτήρα⁵⁷, σύμφωνα με τα οριζόμενα στο άρθρο 21 του ν. 4412/16. Εφόσον ένας οικονομικός φορέας χαρακτηρίζει πληροφορίες ως εμπιστευτικές, λόγω ύπαρξης τεχνικού ή εμπορικού απορρήτου, στη σχετική δήλωσή του, αναφέρει ρητά όλες τις σχετικές διατάξεις νόμου ή διοικητικές πράξεις που επιβάλλουν την εμπιστευτικότητα της συγκεκριμένης πληροφορίας.

⁵⁶ Άρθρο 96, παρ. 7 του ν. 4412/2016

⁵⁷ Πρβλ άρθρο 15, παρ. 1.2 της προαναφερθείσας υπουργικής απόφασης με αριθμ. 56902/215/2017

Δεν χαρακτηρίζονται ως εμπιστευτικές πληροφορίες σχετικά με τις τιμές μονάδος, τις προσφερόμενες ποσότητες, την οικονομική προσφορά και τα στοιχεία της τεχνικής προσφοράς που χρησιμοποιούνται για την αξιολόγησή της.

2.4.3 Περιεχόμενα Φακέλου «Δικαιολογητικά Συμμετοχής- Τεχνική Προσφορά»

2.4.3.1 Δικαιολογητικά Συμμετοχής

Τα στοιχεία και δικαιολογητικά για τη συμμετοχή των προσφερόντων στη διαγωνιστική διαδικασία περιλαμβάνουν⁵⁸:

α) **Το τυποποιημένο έντυπο υπεύθυνης δήλωσης (Τ.Ε.Υ.Δ.)**, όπως προβλέπεται στην παρ. 4 του άρθρου 79 του ν. 4412/2016⁵⁹, σύμφωνα με την παράγραφο 2.2.9.1. της παρούσας διακήρυξης. Οι προσφέροντες συμπληρώνουν το σχετικό πρότυπο ΤΕΥΔ το οποίο έχει αναρτηθεί, και σε επεξεργάσιμη μορφή αρχείου doc, στα site της Π.Ε. Φλώρινας και της Περιφέρειας Δυτ. Μακεδονίας www.florina.pdm.gov.gr, www.pdm.gov.gr και αποτελεί αναπόσπαστο τμήμα της διακήρυξης (Παράρτημα ΙΙΙ),

β) **αποδεικτικά έγγραφα νομιμοποίησης**: του προσφέροντος ή του υποψηφίου νομικού προσώπου.

Για τις Ανώνυμες Εταιρείες (ΑΕ):
Ανακοίνωση καταχώρησης του ισχύοντος διοικητικού συμβουλίου και της εκπροσώπησης της εταιρείας στο ΦΕΚ ή στο ΓΕΜΗ (ΤΑΕ-ΕΠΕ)
Για τις εταιρείες Περιορισμένης Ευθύνης (ΕΠΕ), και τις Ιδιωτικές Κεφαλαιουχικές (ΙΚΕ) και τις Ομόρρυθμες (Ο.Ε) και τις Ετερόρρυθμες Εταιρείες (Ε.Ε):
Ανακοίνωση καταχώρησης του τελευταίου τροποποιημένου-κωδικοποιημένου καταστατικού στο ΦΕΚ ή στο ΓΕΜΗ (ΤΑΕ-ΕΠΕ)
Για ατομική επιχείρηση-Φυσικό Πρόσωπο:
Φωτοαντίγραφο της βεβαίωσης έναρξης εργασιών από την αρμόδια ΔΥΟ ή σχετική εκτύπωση από το Μητρώο της Ανεξάρτητης Αρχής Δημοσίων Εσόδων (ΑΑΔΕ)

Οι ενώσεις οικονομικών φορέων που υποβάλλουν κοινή προσφορά, υποβάλλουν το ΤΕΥΔ για κάθε οικονομικό φορέα που συμμετέχει στην ένωση.

2.4.3.2 Τεχνική προσφορά

Η τεχνική προσφορά θα πρέπει να καλύπτει όλες τις απαιτήσεις και τις τεχνικές προδιαγραφές που έχουν τεθεί από την αναθέτουσα αρχή στα Παραρτήματα της Διακήρυξης.

Υπεύθυνη δήλωση του ν.1599/1986, στην οποία θα αναγράφονται τα στοιχεία του διαγωνισμού στον οποίο συμμετέχουν, και θα δηλώνουν ότι: «έχουν λάβει υπόψη τους όρους της διακήρυξης και τις τεχνικές προδιαγραφές αυτής τα οποία αποδέχονται ανεπιφύλακτα και παραιτούνται από οποιοδήποτε δικαίωμα αποζημίωσης σε περίπτωση αναβολής ή ακύρωσης του διαγωνισμού ή για οποιοδήποτε άλλο λόγο Δημοσίου συμφέροντος».

⁵⁸ Βλ. άρθρο 93 περ. β του ν. 4412/2016.

⁵⁹ Δημοσιεύθηκε στο ΦΕΚ Β 3698/16.11.2016. Το ΤΕΥΔ ισχύει υποχρεωτικά (από 7-12-2016) για δημόσιες συμβάσεις κατά τα αναφερόμενα στην Κατευθυντήρια Οδηγία 15/2016 (ΑΔΑ: ΩΧ0ΓΟΞΤΒ-ΑΚΗ) www.eaadhsy.gr

2.4.4 Περιεχόμενα Φακέλου «Οικονομική Προσφορά» / Τρόπος σύνταξης και υποβολής οικονομικών προσφορών.

Η Οικονομική Προσφορά συντάσσεται με βάση το αναγραφόμενο στην παρούσα κριτήριο ανάθεσης της πλέον συμφέρουσας από οικονομική άποψη προσφορά βάσει μονό τιμής όπως το συνημμένο υπόδειγμα Οικονομικής Προσφοράς.

Η τιμή του προς προμήθεια υλικού δίνεται σε ευρώ.

Στην τιμή περιλαμβάνονται οι υπέρ τρίτων κρατήσεις, ως και κάθε άλλη επιβάρυνση, σύμφωνα με την κείμενη νομοθεσία, μη συμπεριλαμβανομένου Φ.Π.Α., για την παράδοση του υλικού στον τόπο και με τον τρόπο που προβλέπεται στα έγγραφα της σύμβασης⁶¹.

Οι προσφερόμενες τιμές είναι σταθερές καθ' όλη τη διάρκεια της σύμβασης και δεν αναπροσαρμόζονται.

Ως απαράδεκτες θα απορρίπτονται προσφορές στις οποίες: α) δεν δίνεται τιμή σε ΕΥΡΩ ή που καθορίζεται σχέση ΕΥΡΩ προς ξένο νόμισμα, β) δεν προκύπτει με σαφήνεια η προσφερόμενη τιμή, με την επιφύλαξη της παρ. 4 του άρθρου 102 του ν. 4412/2016 και γ) η τιμή υπερβαίνει τον προϋπολογισμό της σύμβασης που καθορίζεται και τεκμηριώνεται από την αναθέτουσα αρχή⁶² με την παρούσα διακήρυξη.

2.4.5 Χρόνος ισχύος των προσφορών

Η ισχύς της προσφοράς μπορεί να παρατείνεται εγγράφως, εφόσον τούτο ζητηθεί από την αναθέτουσα αρχή, πριν από τη λήξη της, με αντίστοιχη παράταση της εγγυητικής επιστολής συμμετοχής σύμφωνα με τα οριζόμενα στο άρθρο 72 παρ. 1 α του ν. 4412/2016 και την παράγραφο 2.2.2. της παρούσας, κατ' ανώτατο όριο για χρονικό διάστημα ίσο με την προβλεπόμενη ως άνω αρχική διάρκεια.

⁶⁰ Βλ. άρθρο 58 του ν. 4412/2016.

⁶¹ Βλ παρ. 5 περ. α' του άρθρου 95 του ν. 4412/2016

⁶² Βλ παρ. 4 του άρθρου 26 του ν. 4412/2016

Μετά τη λήξη και του παραπάνω ανώτατου ορίου χρόνου παράτασης ισχύος της προσφοράς, τα αποτελέσματα της διαδικασίας ανάθεσης ματαιώνονται, εκτός αν η αναθέτουσα αρχή κρίνει, κατά περίπτωση, αιτιολογημένα, ότι η συνέχιση της διαδικασίας εξυπηρετεί το δημόσιο συμφέρον, οπότε οι οικονομικοί φορείς που συμμετέχουν στη διαδικασία μπορούν να επιλέξουν είτε να παρατείνουν την προσφορά και την εγγύηση συμμετοχής τους, εφόσον τους ζητηθεί πριν την πάροδο του ανωτέρω ανώτατου ορίου παράτασης της προσφοράς τους είτε όχι. Στην τελευταία περίπτωση, η διαδικασία συνεχίζεται με όσους παρέτειναν τις προσφορές τους και αποκλείονται οι λοιποί οικονομικοί φορείς.

Σε περίπτωση που λήξει ο χρόνος ισχύος των προσφορών και δεν ζητηθεί παράταση της προσφοράς, η αναθέτουσα αρχή δύναται με αιτιολογημένη απόφασή της, εφόσον η εκτέλεση της σύμβασης εξυπηρετεί το δημόσιο συμφέρον, να ζητήσει εκ των υστέρων από τους οικονομικούς φορείς που συμμετέχουν στη διαδικασία είτε να παρατείνουν την προσφορά τους είτε όχι.⁶³

2.4.6 Λόγοι απόρριψης προσφορών

Η αναθέτουσα αρχή με βάση τα αποτελέσματα του ελέγχου και της αξιολόγησης των προσφορών, απορρίπτει, σε κάθε περίπτωση, προσφορά:

α) η οποία δεν υποβάλλεται εμπρόθεσμα, με τον τρόπο και με το περιεχόμενο που ορίζεται πιο πάνω και συγκεκριμένα στις παραγράφους 2.4.1 (Γενικοί όροι υποβολής προσφορών), 2.4.2. (Χρόνος και τρόπος υποβολής προσφορών), 2.4.3. (Περιεχόμενο φακέλων δικαιολογητικών συμμετοχής, τεχνικής προσφοράς),

2.4.4. (Περιεχόμενο φακέλου οικονομικής προσφοράς, τρόπος σύνταξης και υποβολής οικονομικών προσφορών), 2.4.5. (Χρόνος ισχύος προσφορών), 3.1. (Αποσφράγιση και αξιολόγηση προσφορών), 3.2 (Πρόσκληση υποβολής δικαιολογητικών προσωρινού αναδόχου) της παρούσας,⁶⁴

β) η οποία περιέχει ατέλειες, ελλείψεις, ασάφειες ή σφάλματα, εφόσον αυτά δεν επιδέχονται συμπλήρωση ή διόρθωση ή εφόσον επιδέχονται συμπλήρωση ή διόρθωση, δεν έχουν αποκατασταθεί κατά την αποσαφήνιση και την συμπλήρωσή της σύμφωνα με την παράγραφο 3.1.1. της παρούσας διακήρυξης,

γ) για την οποία ο προσφέρων δεν έχει παράσχει τις απαιτούμενες εξηγήσεις, εντός της προκαθορισμένης προθεσμίας ή η εξήγηση δεν είναι αποδεκτή από την αναθέτουσα αρχή σύμφωνα με την παράγραφο 3.1.1. της παρούσας και το άρθρο 102 του ν. 4412/2016,

δ) η οποία είναι εναλλακτική προσφορά,

ε) η οποία υποβάλλεται από έναν προσφέροντα που έχει υποβάλλει δύο ή περισσότερες προσφορές. Ο περιορισμός αυτός ισχύει, υπό τους όρους της παραγράφου 2.2.3.4 περ.γ της παρούσας (περ. γ' της παρ. 4 του άρθρου 73 του ν. 4412/2016) και στην περίπτωση ενώσεων οικονομικών φορέων με κοινά μέλη, καθώς και στην περίπτωση οικονομικών φορέων που συμμετέχουν είτε αυτοτελώς είτε ως μέλη ενώσεων.

ζ) η οποία είναι υπό αίρεση,

η) η οποία θέτει όρο αναπροσαρμογής,

θ) η οποία παρουσιάζει ελλείψεις ως προς τα δικαιολογητικά που ζητούνται από τα έγγραφα της παρούσας διακήρυξης και αποκλίσεις ως προς τους όρους και τις τεχνικές προδιαγραφές της σύμβασης.

⁶³ Πρβλ. άρθρο 97, παρ.4 του ν.4412/2016, όπως τροποποιήθηκε με το άρθρο 33, παρ. 3, του ν.4608/2019.

⁶⁴ Πρβλ άρθρα 92 έως 97, το άρθρο 100 καθώς και τα άρθρα 102 έως 104 του ν. 4412/16

3. ΔΙΕΝΕΡΓΕΙΑ ΔΙΑΔΙΚΑΣΙΑΣ - ΑΞΙΟΛΟΓΗΣΗ ΠΡΟΣΦΟΡΩΝ

3.1 Αποσφράγιση και αξιολόγηση προσφορών

3.1.1 αποσφράγιση προσφορών

Η αρμόδια επιτροπή, για την αποσφράγιση των προσφορών αρμόδιο όργανο της Αναθέτουσας Αρχής (Επιτροπή Διαγωνισμού), προβαίνει στην έναρξη της διαδικασίας των φακέλων των προσφορών, κατά το άρθρο 100 του ν. 4412/2016, ακολουθώντας τα εξής στάδια:

- Αποσφράγιση του (υπό)φακέλου «Δικαιολογητικά Συμμετοχής - Τεχνική Προσφορά» στις **15/2/2021 και ώρα 11:30 π.μ**
- Αποσφράγιση του (υπό)φακέλου «Οικονομική Προσφορά», την ίδια μέρα ή κατά την ημερομηνία και ώρα που θα ορίσει η επιτροπή διαγωνισμού.

Με την αποσφράγιση των ως άνω φακέλων, σύμφωνα με τα ειδικότερα προβλεπόμενα στο άρθρο 3.1.2 της παρούσας, κάθε προσφέρων αποκτά πρόσβαση στις λοιπές προσφορές και τα υποβληθέντα δικαιολογητικά τους, με την επιφύλαξη των πτυχών εκείνων της κάθε προσφοράς, που έχουν χαρακτηριστεί ως εμπιστευτικές.

Η αναθέτουσα αρχή μπορεί να καλέσει τους οικονομικούς φορείς να συμπληρώσουν ή να διευκρινίσουν τα έγγραφα ή δικαιολογητικά που έχουν υποβληθεί, ή να διευκρινίσουν το περιεχόμενο της τεχνικής ή οικονομικής προσφοράς τους, σύμφωνα με το άρθρο 102 του ν. 4412/2016.

3.1.2 Αξιολόγηση προσφορών

Μετά την κατά περίπτωση αποσφράγιση των προσφορών η Αναθέτουσα Αρχή προβαίνει στην αξιολόγηση αυτών μέσω των αρμόδιων πιστοποιημένων στο Σύστημα οργάνων της, εφαρμοζόμενων κατά τα λοιπά των κειμένων διατάξεων.

Ειδικότερα :

α) το αρμόδιο γνωμοδοτικό όργανο καταχωρεί όσους υπέβαλαν προσφορές, καθώς και τα υποβληθέντα αυτών δικαιολογητικά και τα αποτελέσματα του ελέγχου αυτών σε πρακτικό, το οποίο υπογράφεται από τα μέλη του οργάνου⁶⁵.

β) Στη συνέχεια το αρμόδιο γνωμοδοτικό όργανο προβαίνει στην αξιολόγηση των τεχνικών προσφορών των προσφερόντων, των οποίων τα δικαιολογητικά συμμετοχής έκρινε πλήρη. Η αξιολόγηση γίνεται σύμφωνα με τους όρους της παρούσας και συντάσσεται στο ίδιο πρακτικό οι λόγοι για την απόρριψη όσων τεχνικών προσφορών δεν πληρούν τους όρους και τις απαιτήσεις των τεχνικών προδιαγραφών και την αποδοχή όσων τεχνικών προσφορών αντίστοιχα πληρούν τα ανωτέρω.

γ) Μετά την ολοκλήρωση της αξιολόγησης, σύμφωνα με τα ανωτέρω, αποσφραγίζονται, κατά την ίδια ημερομηνία και ώρα ή την ημερομηνία που ορίζεται στην ειδική πρόσκληση, οι φάκελοι όλων των υποβληθεισών οικονομικών προσφορών⁶⁶.

Για την αξιολόγηση των δικαιολογητικών συμμετοχής των τεχνικών και των οικονομικών προσφορών μπορεί να συντάσσεται ενιαίο πρακτικό, το οποίο κοινοποιείται από το ως άνω όργανο, μόνο στην αναθέτουσα αρχή, προκειμένου η τελευταία να ορίσει την ημερομηνία και ώρα αποσφράγισης του (υπο)φακέλου των οικονομικών προσφορών.

δ) Το αρμόδιο γνωμοδοτικό όργανο προβαίνει στην αξιολόγηση των οικονομικών προσφορών των προσφερόντων, των οποίων τις τεχνικές προσφορές και τα δικαιολογητικά συμμετοχής έκρινε πλήρη και σύμφωνα με τους όρους και τις απαιτήσεις της παρούσας και συντάσσει πρακτικό στο οποίο εισηγείται αιτιολογημένα την αποδοχή ή απόρριψή τους, την κατάταξη των προσφορών και την ανάδειξη του

⁶⁵ Πρβλ και το άρθρο 72 παρ. 5 του ν. 4412/2016 "Η αναθέτουσα αρχή επικοινωνεί με τους φορείς που φέρονται να έχουν εκδώσει τις εγγυητικές επιστολές προκειμένου να διαπιστώσει την εγκυρότητά τους"

⁶⁶ Πρβλ. άρθρο 100. παρ. 4, όπως τροποποιήθηκε με το άρθρο 43, παρ. 10, περ. α του ν.4605/2019.

προσωρινού αναδόχου. Το εν λόγω πρακτικό κοινοποιείται από το ως άνω όργανο, στην αναθέτουσα αρχή προς έγκριση.

Εάν οι προσφορές φαίνονται ασυνήθιστα χαμηλές σε σχέση με το αντικείμενο της σύμβασης, η αναθέτουσα αρχή απαιτεί από τους οικονομικούς φορείς να εξηγήσουν την τιμή ή το κόστος που προτείνουν στην προσφορά τους, εντός αποκλειστικής προθεσμίας, κατά ανώτατο όριο δέκα (10) ημερών από την κοινοποίηση της σχετικής πρόσκλησης. Στην περίπτωση αυτή εφαρμόζονται τα άρθρα 88 και 89 ν. 4412/2016.

Στην περίπτωση ισότιμων προσφορών η αναθέτουσα αρχή επιλέγει τον ανάδοχο με κλήρωση μεταξύ των οικονομικών φορέων που υπέβαλαν ισότιμες προσφορές. Η κλήρωση γίνεται ενώπιον της Επιτροπής του Διαγωνισμού και παρουσία των οικονομικών φορέων που υπέβαλαν τις ισότιμες προσφορές.⁶⁷

Στη συνέχεια εκδίδεται από την αναθέτουσα αρχή μια απόφαση, με την οποία επικυρώνονται τα αποτελέσματα όλων των ανωτέρω σταδίων⁶⁸ («Δικαιολογητικά Συμμετοχής», «Τεχνική Προσφορά» και «Οικονομική Προσφορά»), η οποία κοινοποιείται με επιμέλεια αυτής στους προσφέροντες μέσω της λειτουργικότητας της «Επικοινωνίας» του συστήματος ΕΣΗΔΗΣ, μαζί με αντίγραφο των αντιστοίχων πρακτικών της διαδικασίας ελέγχου και αξιολόγησης των προσφορών των ως άνω σταδίων.⁶⁹

Κατά της ανωτέρω απόφασης χωρεί προδικαστική προσφυγή, σύμφωνα με τα οριζόμενα στο άρθρο 3.4 της παρούσας.

Σε κάθε περίπτωση, ανεξαρτήτως ποσού και διαδικασίας, όταν εξ αρχής έχει υποβληθεί μία προσφορά, εκδίδεται μια απόφαση, με την οποία επικυρώνονται τα αποτελέσματα όλων των σταδίων, ήτοι Δικαιολογητικών Συμμετοχής, Τεχνικής Προσφοράς και Οικονομικής Προσφοράς.⁷⁰

3.2 Πρόσκληση υποβολής δικαιολογητικών προσωρινού αναδόχου⁷¹ -

Δικαιολογητικά προσωρινού αναδόχου

Μετά την αξιολόγηση των προσφορών, η αναθέτουσα αρχή αποστέλλει σχετική πρόσκληση στον προσφέροντα, στον οποίο πρόκειται να γίνει η κατακύρωση («προσωρινό ανάδοχο»), και τον καλεί να υποβάλει εντός προθεσμίας δέκα (10) ημερών⁷² από την κοινοποίηση της σχετικής έγγραφης ειδοποίησης σε αυτόν, τα αποδεικτικά έγγραφα νομιμοποίησης⁷³ και τα πρωτότυπα ή αντίγραφα που εκδίδονται, σύμφωνα με τις διατάξεις του άρθρου 1 του ν. 4250/2014 (Α' 74) όλων των δικαιολογητικών που περιγράφονται στην παράγραφο 2.2.9.2. της παρούσας διακήρυξης, ως αποδεικτικά στοιχεία για τη μη συνδρομή των λόγων αποκλεισμού της παραγράφου 2.2.3 της διακήρυξης, καθώς και για την πλήρωση των κριτηρίων ποιοτικής επιλογής των παραγράφων 2.2.4 - 2.2.8 αυτής.

Τα εν λόγω δικαιολογητικά, υποβάλλονται από τον προσφέροντα («προσωρινό ανάδοχο»), και προσκομίζονται στην αναθέτουσα αρχή κατά περίπτωση από αυτόν κατά τις διατάξεις του ν. 4250/2014.

Αν δεν προσκομισθούν τα παραπάνω δικαιολογητικά ή υπάρχουν ελλείψεις σε αυτά που υποβλήθηκαν, και ο προσωρινός ανάδοχος υποβάλει εντός της προθεσμίας της παρ. 5.3.1 του παρόντος, αίτημα προς το αρμόδιο όργανο αξιολόγησης για την παράταση της προθεσμίας υποβολής, το οποίο συνοδεύεται με αποδεικτικά έγγραφα από τα οποία να αποδεικνύεται ότι έχει αιτηθεί την χορήγηση των δικαιολογητικών, η αναθέτουσα αρχή παρατείνει την προθεσμία υποβολής των δικαιολογητικών για όσο χρόνο απαιτηθεί για την χορήγηση των δικαιολογητικών από τις αρμόδιες αρχές.⁷⁴

⁶⁷ Βλ. άρθρο 90 παρ. 1 του ν. 4412/2016.

⁶⁸ Πρβλ. εδάφιο γ' της παρ. 4 του άρθρου 100, όπως τροποποιήθηκε με το άρθρο 107 περ. 18 του ν. 4497/2017, όπως τροποποιήθηκε με το άρθρο 107 περ. 18 του ν. 4497/2017 και αντικαταστάθηκε με το άρθρο 43, παρ. 10, περ. α του ν.4605/2019.

⁶⁹ Πρβλ. εδάφιο α της παρ. 4 του άρθρου 100, όπως τροποποιήθηκε με την παρ. 4 του άρθρου 33 του ν.4608/2019.

⁷⁰ Πρβλ. άρθρο 100 του ν.4412/2016, όπως τροποποιήθηκε με το άρθρο 33, παρ. 4, περ. β του άρθρου 33 του ν.4608/2019.

⁷¹ Βλ. άρθρο 103 του ν. 4412/2016.

⁷² Πρβλ. άρθρο 103 παρ. 1 του ν. 4412/2016, όπως τροποποιήθηκε με το άρθρο 43, παρ. 12, περ. α του ν.4605/2019.

⁷³ Πρβλ. άρθρο 103 παρ. 1 του ν. 4412/2106, όπως τροποποιήθηκε με το άρθρο 107 περ. 19 του ν. 4497/2017.

⁷⁴ Πρβ. άρθρο 103 παρ. 2 του ν. 4412/2016, όπως αντικαταστάθηκε από το άρθρο 43 παρ. 12 περ. β' του ν. 4605/2019.

Το παρόν εφαρμόζεται και στις περιπτώσεις που η αναθέτουσα αρχή ζητήσει την προσκόμιση των δικαιολογητικών κατά τη διαδικασία αξιολόγησης των προσφορών ή αιτήσεων συμμετοχής και πριν το στάδιο κατακύρωσης, κατ' εφαρμογή της διάταξης του άρθρου 79 παρ. 5 εδαφ. α' του ν. 4412/2016, τηρουμένων των αρχών της ίσης μεταχείρισης και της διαφάνειας.⁷⁵

Όσοι δεν έχουν αποκλειστεί οριστικά⁷⁶ λαμβάνουν γνώση των παραπάνω δικαιολογητικών που κατατέθηκαν.

Απορρίπτεται η προσφορά του προσωρινού αναδόχου, καταπίπτει υπέρ της αναθέτουσας αρχής η εγγύηση συμμετοχής του και η κατακύρωση γίνεται στον προσφέροντα που υπέβαλε την αμέσως επόμενη πλέον συμφέρουσα από οικονομική άποψη προσφορά, τηρουμένης της ανωτέρω διαδικασίας, εάν:

i) κατά τον έλεγχο των παραπάνω δικαιολογητικών διαπιστωθεί ότι τα στοιχεία που δηλώθηκαν με το Τ.Ε.Υ.Δ., είναι ψευδή ή ανακριβή, ή

ii) δεν υποβληθούν στο προκαθορισμένο χρονικό διάστημα τα απαιτούμενα πρωτότυπα ή αντίγραφα των παραπάνω δικαιολογητικών ή

iii) από τα δικαιολογητικά που προσκομίσθηκαν νομίμως και εμπροθέσμως, δεν αποδεικνύονται οι όροι και οι προϋποθέσεις συμμετοχής σύμφωνα με τα άρθρα 2.2.3 (λόγοι αποκλεισμού) και 2.2.4 έως 2.2.8 (κριτήρια ποιοτικής επιλογής) της παρούσας,

Σε περίπτωση έγκαιρης και προσήκουσας ενημέρωσης της αναθέτουσας αρχής για μεταβολές στις προϋποθέσεις τις οποίες ο προσωρινός ανάδοχος είχε δηλώσει με το Τ.Ε.Υ.Δ., ότι πληροί, οι οποίες επήλθαν ή για τις οποίες έλαβε γνώση μετά την δήλωση και μέχρι την ημέρα της έγγραφης ειδοποίησης για την προσκόμιση των δικαιολογητικών προσωρινού αναδόχου (οψιγενείς μεταβολές), δεν καταπίπτει υπέρ της αναθέτουσας αρχής η εγγύηση συμμετοχής του⁷⁷.

Αν κανένας από τους προσφέροντες δεν υποβάλλει αληθή ή ακριβή δήλωση ή δεν προσκομίσει ένα ή περισσότερα από τα απαιτούμενα δικαιολογητικά ή δεν αποδείξει ότι πληροί τα κριτήρια ποιοτικής επιλογής σύμφωνα με τις παραγράφους 2.2.4 -2.2.8 της παρούσας διακήρυξης, η διαδικασία ματαιώνεται.

Η διαδικασία ελέγχου των παραπάνω δικαιολογητικών ολοκληρώνεται με τη σύνταξη πρακτικού από την Επιτροπή του Διαγωνισμού, στο οποίο αναγράφεται η τυχόν συμπλήρωση δικαιολογητικών κατά τα οριζόμενα ανωτέρω⁷⁸ και τη διαβίβαση του φακέλου στο αποφαινόμενο όργανο της αναθέτουσας αρχής για τη λήψη απόφασης είτε για την κατακύρωση της σύμβασης είτε για τη ματαίωση της διαδικασίας είτε για την κήρυξη του προσωρινού αναδόχου ως εκπτώτου. Επισημαίνεται ότι, η αρμόδια επιτροπή του διαγωνισμού, με αιτιολογημένη εισήγησή της, μπορεί να προτείνει την κατακύρωση της σύμβασης για ολόκληρη ή μεγαλύτερη ή μικρότερη ποσότητα κατά ποσοστό στα εκατό και ως εξής: ποσοστό 30% στην περίπτωση της μεγαλύτερης ποσότητας και ποσοστό 50% στην περίπτωση μικρότερης ποσότητας. Για κατακύρωση μέρους της ποσότητας κάτω του καθοριζόμενου ως ανωτέρω ποσοστού, απαιτείται προηγούμενη αποδοχή από τον προσωρινό ανάδοχο.

Τα αποτελέσματα του ελέγχου των παραπάνω δικαιολογητικών και της εισήγησης της Επιτροπής επικυρώνονται με την απόφαση κατακύρωσης.

3.3 Κατακύρωση - σύναψη σύμβασης

Η αναθέτουσα αρχή κοινοποιεί την απόφαση κατακύρωσης, μαζί με αντίγραφο όλων των πρακτικών της διαδικασίας ελέγχου και αξιολόγησης των προσφορών, σε κάθε προσφέροντα, που δεν έχει αποκλειστεί οριστικά⁷⁹, εκτός από τον προσωρινό ανάδοχο.

Η απόφαση κατακύρωσης δεν παράγει τα έννομα αποτελέσματά της, εφόσον η αναθέτουσα αρχή δεν την κοινοποίησε σε όλους τους προσφέροντες που δεν έχουν αποκλειστεί οριστικά. Τα έννομα αποτελέσματα

⁷⁵ Πρβ. ομοίως ως ανωτέρω, άρθρο 103 παρ. 2 του ν. 4412/2016, όπως αντικαταστάθηκε από το άρθρο 43 παρ. 12 περ. β' του ν. 4605/2019.

⁷⁶ Πρβ. άρθρο 103 παρ. 7 του ν. 4412/2016, όπως αντικαταστάθηκε από το άρθρο 43 παρ. 12 περ. δ' του ν. 4605/2019.

⁷⁷ Βλ. άρθρο 104 παρ. 2 και 3.

⁷⁸ Πρβ. άρθρο 103 παρ. 6 του ν. 4412/2016, όπως τροποποιήθηκε από το άρθρο 43 παρ. 12 περ. γ' του ν. 4605/2019.

⁷⁹ Πρβ. άρθρο 105 παρ. 2 του ν. 4412/2016, όπως αντικαταστάθηκε από το άρθρο 43 παρ. 13 περ. β' του ν. 4605/2019.

της απόφασης κατακύρωσης και ιδίως η σύναψη της σύμβασης επέρχονται εφόσον συντρέξουν σωρευτικά τα εξής:

α) παρέλθει άπρακτη η προθεσμία άσκησης προδικαστικής προσφυγής ή σε περίπτωση άσκησης, παρέλθει άπρακτη η προθεσμία άσκησης αίτησης αναστολής κατά της απόφασης της Α.Ε.Π.Π. και σε περίπτωση άσκησης αίτησης αναστολής κατά της απόφασης της Α.Ε.Π.Π., εκδοθεί απόφαση επί της αίτησης, με την επιφύλαξη της χορήγησης προσωρινής διαταγής, σύμφωνα με τα οριζόμενα στο τελευταίο εδάφιο της παραγράφου 4 του άρθρου 372 του ν.4412/2016,

β) ολοκληρωθεί επιτυχώς ο προσυμβατικός έλεγχος από το Ελεγκτικό Συνέδριο, σύμφωνα με τα άρθρα 35 και 36 του ν. 4129/2013, εφόσον απαιτείται, και

γ) κοινοποιηθεί η απόφαση κατακύρωσης στον προσωρινό ανάδοχο, εφόσον ο τελευταίος υποβάλλει, στην περίπτωση που απαιτείται, έπειτα από σχετική πρόσκληση, υπεύθυνη δήλωση, που υπογράφεται κατά τα οριζόμενα στο άρθρο 79Α, στην οποία θα δηλώνεται ότι, δεν έχουν επέλθει στο πρόσωπό του οψιγενείς μεταβολές κατά την έννοια του άρθρου 104 και μόνον στην περίπτωση του προσυμβατικού ελέγχου ή της άσκησης προδικαστικής προσφυγής κατά της απόφασης κατακύρωσης⁸⁰. Η υπεύθυνη δήλωση ελέγχεται από την αρμόδια Επιτροπή Διαγωνισμού, η οποία συντάσσει πρακτικό που συνοδεύει τη σύμβαση.

Η αναθέτουσα αρχή προσκαλεί τον ανάδοχο να προσέλθει για υπογραφή του συμφωνητικού, θέτοντάς του προθεσμία που δε μπορεί να υπερβαίνει τις είκοσι (20) ημέρες⁸¹ από την κοινοποίηση της σχετικής ειδικής πρόσκλησης. Το συμφωνητικό έχει αποδεικτικό χαρακτήρα.

Στην περίπτωση που ο ανάδοχος δεν προσέλθει να υπογράψει το ως άνω συμφωνητικό μέσα στην τεθείσα προθεσμία, κηρύσσεται έκπτωτος, καταπίπτει υπέρ της αναθέτουσας αρχής η εγγυητική επιστολή συμμετοχής του και ακολουθείται η ίδια, ως άνω διαδικασία, για τον προσφέροντα που υπέβαλε την αμέσως επόμενη πλέον συμφέρουσα από οικονομική άποψη προσφορά⁸².

3.4 Ενστάσεις - Προσωρινή Δικαστική Προστασία

Ενστάσεις υποβάλλονται εγγράφως ενώπιον της Αναθέτουσας Αρχής σύμφωνα με το άρθ. 127 του Ν. 4412/16, σύμφωνα με το οποίο:

1) Σε περίπτωση ένστασης κατά πράξης της Αναθέτουσας Αρχής, η προθεσμία άσκησής της είναι πέντε (5) ημέρες από την κοινοποίηση της προσβαλλόμενης πράξης στον ενδιαφερόμενο οικονομικό φορέα. Για την άσκηση ένστασης κατά της διακήρυξης ή της πρόσκλησης, η ένσταση υποβάλλεται μέχρι πέντε (5) ημέρες πριν από την καταληκτική ημερομηνία υποβολής των προσφορών.

2) Η ένσταση υποβάλλεται ενώπιον της Αναθέτουσας Αρχής, η οποία αποφασίζει εντός προθεσμίας δέκα (10) ημερών, μετά την άπρακτη πάροδο της οποίας τεκμαίρεται η απόρριψη της ένστασης. Για το παραδεκτό της άσκησης ένστασης απαιτείται η καταβολή παραβόλου υπέρ του Δημοσίου, ποσού ίσου με το ένα τοις εκατό (1%) επί της εκτιμώμενης αξίας της σύμβασης, το οποίο καταβάλλεται με την κατάθεση της ένστασης. Το παράβολο αποτελεί δημόσιο έσοδο και επιστρέφεται με πράξη της Αναθέτουσας Αρχής αν η ένσταση γίνει δεκτή από το αρμόδιο διοικητικό όργανο.

3.5 Ματαίωση Διαδικασίας

Η αναθέτουσα αρχή ματαιώνει ή δύναται να ματαιώσει εν όλω ή εν μέρει, αιτιολογημένα, τη διαδικασία ανάθεσης, για τους λόγους και υπό τους όρους του άρθρου 106 του ν. 4412/2016, μετά από γνώμη της αρμόδιας Επιτροπής του Διαγωνισμού. Επίσης, αν διαπιστωθούν σφάλματα ή παραλείψεις σε οποιοδήποτε στάδιο της διαδικασίας ανάθεσης, μπορεί, μετά από γνώμη του αρμόδιου οργάνου, να ακυρώσει μερικώς τη διαδικασία ή να αναμορφώσει ανάλογα το αποτέλεσμά της ή να αποφασίσει την επανάληψή της από το σημείο που εμφιλοχώρησε το σφάλμα ή η παράλειψη.

⁸⁰ Πρβλ. άρθρο 105 παρ. 3 του ν. 4412/2016, όπως αντικαταστάθηκε από το άρθρο 43 παρ. 13 περ. γ' του ν. 4605/2019. Επισημαίνεται ότι η απόφαση κατακύρωσης κοινοποιείται στον προσωρινό ανάδοχο: α) στην περίπτωση που απαιτείται υποβολή υπεύθυνης δήλωσης, μετά τον έλεγχο αυτής και τη διαπίστωση της ορθότητάς της από την Επιτροπή διαγωνισμού, και β) στην περίπτωση που δεν απαιτείται η υποβολή της ανωτέρω υπεύθυνης δήλωσης, μετά την ολοκλήρωση του ελέγχου των δικαιολογητικών του προσωρινού αναδόχου και την άπρακτη πάροδο της προθεσμίας άσκησης προδικαστικής προσφυγής.

⁸¹ Πρβλ. άρθρο 105 παρ. 4 ν. 4412/2016, όπως τροποποιήθηκε με το άρθρο 107 περ. 27 του ν. 4497/2017.

⁸² Πρβλ. άρθρο 105 παρ. 5 ν. 4412/2016, όπως τροποποιήθηκε από το άρθρο 43 παρ. 13 σημείο δ' του ν. 4605/2019.

4. ΟΡΟΙ ΕΚΤΕΛΕΣΗΣ ΤΗΣ ΣΥΜΒΑΣΗΣ

4.1 Εγγυήσεις (καλής εκτέλεσης)

Εγγύηση καλής εκτέλεσης:

Για την υπογραφή της σύμβασης απαιτείται η παροχή εγγύησης καλής εκτέλεσης, σύμφωνα με το άρθρο 72 παρ. 1 β) του ν. 4412/2016, το ύψος της οποίας ανέρχεται σε ποσοστό 5% επί της αξίας της σύμβασης, εκτός ΦΠΑ, και κατατίθεται πριν ή κατά την υπογραφή της σύμβασης.

Η εγγύηση καλής εκτέλεσης, προκειμένου να γίνει αποδεκτή, πρέπει να περιλαμβάνει κατ' ελάχιστον τα αναφερόμενα στην παράγραφο 2.1.5. στοιχεία της παρούσας και επιπλέον τον αριθμό και τον τίτλο της σχετικής σύμβασης. Το περιεχόμενό της είναι σύμφωνο με τα οριζόμενα στο άρθρο 72 του ν. 4412/2016. Η εγγύηση καλής εκτέλεσης της σύμβασης καλύπτει συνολικά και χωρίς διακρίσεις την εφαρμογή όλων των όρων της σύμβασης και κάθε απαίτηση της αναθέτουσας αρχής έναντι του αναδόχου, συμπεριλαμβανομένης τυχόν ισόποσης συμπεριλαμβανομένης τυχόν ισόποσης προς αυτόν προκαταβολής.⁸³ Σε περίπτωση τροποποίησης της σύμβασης κατά την παράγραφο 4.5, η οποία συνεπάγεται αύξηση της συμβατικής αξίας, ο ανάδοχος είναι υποχρεωμένος να καταθέσει πριν την τροποποίηση, συμπληρωματική εγγύηση το ύψος της οποίας ανέρχεται σε ποσοστό 5% επί του ποσού της αύξησης, εκτός ΦΠΑ.

Η εγγύηση καλής εκτέλεσης καταπίπτει σε περίπτωση παράβασης των όρων της σύμβασης, όπως αυτή ειδικότερα ορίζει. Η εγγύηση καλής εκτέλεσης επιστρέφονται στο σύνολό τους μετά την οριστική ποσοτική και ποιοτική παραλαβή του αντικειμένου της σύμβασης. Εάν στο πρωτόκολλο οριστικής ποιοτικής και ποσοτικής παραλαβής αναφέρονται παρατηρήσεις ή υπάρχει εκπρόθεσμη παράδοση, η επιστροφή των ως άνω εγγυήσεων γίνεται μετά την αντιμετώπιση των παρατηρήσεων και του εκπροθέσμου.

4.2 Συμβατικό Πλαίσιο - Εφαρμοστέα Νομοθεσία

Κατά την εκτέλεση της σύμβασης εφαρμόζονται οι διατάξεις του ν. 4412/2016, οι όροι της παρούσας διακήρυξης και συμπληρωματικά ο Αστικός Κώδικας.

4.3 Όροι εκτέλεσης της σύμβασης

4.3.1 Κατά την εκτέλεση της σύμβασης ο ανάδοχος τηρεί τις υποχρεώσεις στους τομείς του περιβαλλοντικού, κοινωνικοασφαλιστικού και εργατικού δικαίου, που έχουν θεσπισθεί με το δίκαιο της Ένωσης, το εθνικό δίκαιο, συλλογικές συμβάσεις ή διεθνείς διατάξεις περιβαλλοντικού, κοινωνικο - ασφαλιστικού και εργατικού δικαίου, οι οποίες απαριθμούνται στο Παράρτημα Χ του Προσαρτήματος Α'. Η τήρηση των εν λόγω υποχρεώσεων από τον ανάδοχο και τους υπεργολάβους του ελέγχεται και βεβαιώνεται από τα όργανα που επιβλέπουν την εκτέλεση της σύμβασης και τις αρμόδιες δημόσιες αρχές και υπηρεσίες που ενεργούν εντός των ορίων της ευθύνης και της αρμοδιότητάς τους.

4.3.2 Στις συμβάσεις προμηθειών προϊόντων που εμπίπτουν στο πεδίο εφαρμογής του ν. 2939/2001, επιπλέον του όρου της παρ. 4.3.1 περιλαμβάνεται ο όρος ότι ο ανάδοχος υποχρεούται κατά την υπογραφή της σύμβασης και καθ' όλη τη διάρκεια εκτέλεσης να τηρεί τις υποχρεώσεις των παραγράφων 2 και 11 του άρθρου 4β ή και της παρ. 1 του άρθρου 12 ή και της παρ. 1 του άρθρου 16 του ν.2939/2001. Η τήρηση των υποχρεώσεων ελέγχεται από την αναθέτουσα αρχή μέσω του αρχείου δημοσιοποίησης εγγεγραμμένων παραγωγών στο Εθνικό Μητρώο Παραγωγών (ΕΜΠΑ) που τηρείται στην ηλεκτρονική σελίδα του Ε.Ο.ΑΝ. εντός της προθεσμίας της παραγράφου 4 του άρθρου 105 του ν.4412/2016 και αποτελεί προϋπόθεση για την υπογραφή του συμφωνητικού, στο οποίο γίνεται υποχρεωτικά μνεία του αριθμού ΕΜΠΑ του υπόχρεου παραγωγού. Η μη τήρηση των υποχρεώσεων της παρούσας παραγράφου έχει τις συνέπειες της παραγράφου 5 του άρθρου 105 του ν. 4412/2016.⁸⁴

⁸³ Εδάφιο πέμπτο περίπτωσης (β) παραγράφου 1 άρθρου 72 ν. 4412/2016.

⁸⁴ Πρβλ. άρθρο 130 ν.4412/2016, όπως τροποποιήθηκε με το άρθρο 22 του ν. 4496/2016

4.4 Υπεργολαβία

4.4.1. Ο Ανάδοχος δεν απαλλάσσεται από τις συμβατικές του υποχρεώσεις και ευθύνες λόγω ανάθεσης της εκτέλεσης τμήματος / τμημάτων της σύμβασης σε υπεργολάβους. Η τήρηση των υποχρεώσεων της παρ. 2 του άρθρου 18 του ν. 4412/2016 από υπεργολάβους δεν αίρει την ευθύνη του κυρίου αναδόχου.

4.4.2. Κατά την υπογραφή της σύμβασης ο κύριος ανάδοχος υποχρεούται να αναφέρει στην αναθέτουσα αρχή το όνομα, τα στοιχεία επικοινωνίας και τους νόμιμους εκπροσώπους των υπεργολάβων του, οι οποίοι συμμετέχουν στην εκτέλεση αυτής, εφόσον είναι γνωστά τη συγκεκριμένη χρονική στιγμή. Επιπλέον, υποχρεούται να γνωστοποιεί στην αναθέτουσα αρχή κάθε αλλαγή των πληροφοριών αυτών, κατά τη διάρκεια της σύμβασης, καθώς και τις απαιτούμενες πληροφορίες σχετικά με κάθε νέο υπεργολάβο, τον οποίο ο κύριος ανάδοχος χρησιμοποιεί εν συνεχεία στην εν λόγω σύμβαση, προσκομίζοντας τα σχετικά συμφωνητικά / δηλώσεις συνεργασίας.⁸⁵ Σε περίπτωση διακοπής της συνεργασίας του Αναδόχου με υπεργολάβο / υπεργολάβους της σύμβασης, αυτός υποχρεούται σε άμεση γνωστοποίηση της διακοπής αυτής στην Αναθέτουσα Αρχή, οφείλει δε να διασφαλίσει την ομαλή εκτέλεση του τμήματος / των τμημάτων της σύμβασης είτε από τον ίδιο, είτε από νέο υπεργολάβο τον οποίο θα γνωστοποιήσει στην αναθέτουσα αρχή κατά την ως άνω διαδικασία.

4.4.3. Η αναθέτουσα αρχή επαληθεύει τη συνδρομή των λόγων αποκλεισμού για τους υπεργολάβους, όπως αυτοί περιγράφονται στην παράγραφο 2.2.3 και με τα αποδεικτικά μέσα της παραγράφου 2.2.9.2 της παρούσας, εφόσον η ομάδα/ες της σύμβασης, την οποία/ες ο ανάδοχος προτίθεται να αναθέσει υπό μορφή υπεργολαβίας σε τρίτους, υπερβαίνουν σωρευτικά το ποσοστό του τριάντα τοις εκατό (30%) της συνολικής αξίας της σύμβασης. Επιπλέον, προκειμένου να μην αθετούνται οι υποχρεώσεις της παρ. 2 του άρθρου 18 του ν. 4412/2016, δύναται να επαληθεύσει τους ως άνω λόγους και για τμήμα ή τμήματα της σύμβασης που υπολείπονται του ως άνω ποσοστού. Όταν από την ως άνω επαλήθευση προκύπτει ότι συντρέχουν λόγοι αποκλεισμού απαιτεί ή δύναται να απαιτήσει την αντικατάστασή του, κατά τα ειδικότερα αναφερόμενα στις παρ. 5 και 6 του άρθρου 131 του ν. 4412/2016.

4.5 Τροποποίηση σύμβασης κατά τη διάρκειά της⁸⁶

Η σύμβαση μπορεί να τροποποιείται κατά τη διάρκειά της, χωρίς να απαιτείται νέα διαδικασία σύναψης σύμβασης, μόνο σύμφωνα με τους όρους και τις προϋποθέσεις του άρθρου 132 του ν. 4412/2016 και κατόπιν γνωμοδότησης της Επιτροπής της περ. β της παρ. 11 του άρθρου 221 του ν. 4412/16.

4.6 Δικαίωμα μονομερούς λύσης της σύμβασης

4.6.1. Η αναθέτουσα αρχή μπορεί, με τις προϋποθέσεις που ορίζουν οι κείμενες διατάξεις, να καταγγείλει τη σύμβαση κατά τη διάρκεια της εκτέλεσής της, εφόσον:

α) η σύμβαση έχει υποστεί ουσιώδη τροποποίηση, κατά την έννοια της παρ. 4 του άρθρου 132 του ν. 4412/2016, που θα απαιτούσε νέα διαδικασία σύναψης σύμβασης

β) ο ανάδοχος, κατά το χρόνο της ανάθεσης της σύμβασης, τελούσε σε μια από τις καταστάσεις που αναφέρονται στην παράγραφο 2.2.3.1 και, ως εκ τούτου, θα έπρεπε να έχει αποκλειστεί από τη διαδικασία σύναψης της σύμβασης,

γ) η σύμβαση δεν έπρεπε να ανατεθεί στον ανάδοχο λόγω σοβαρής παραβίασης των υποχρεώσεων που υπέχει από τις Συνθήκες και την Οδηγία 2014/24/ΕΕ, η οποία έχει αναγνωριστεί με απόφαση του Δικαστηρίου της Ένωσης στο πλαίσιο διαδικασίας δυνάμει του άρθρου 258 της ΣΛΕΕ.

⁸⁵ Πρβλ παρ. 2 του άρθρου 78 του ν. 4412/2016

⁸⁶ Πρβλ. άρθρο 132 του ν. 4412/2016, όπως τροποποιήθηκε με το άρθρο 43, παρ. 21 του ν. 4605/2019

5.1 Τρόπος πληρωμής

5.1.1. Η πληρωμή του αναδόχου θα πραγματοποιηθεί με τον πιο κάτω τρόπο

Προβλέπονται τμηματικές πληρωμές στο 100% της συμβατικής αξίας του μέρους/τμήματος της ποσότητας είδους/υπηρεσίας που παραδόθηκε (για κάθε άρθρο προμήθειας ή υπηρεσίας ξεχωριστά) μετά και την οριστική παραλαβή της παραδοτέας ποσότητας/εργασίας από την αρμόδια επιτροπή, με την σύνταξη σχετικού πρωτοκόλλου παραλαβής υλικών ή υπηρεσιών, για κάθε άρθρο ξεχωριστά.

Η πληρωμή του συμβατικού τμήματος θα γίνεται με την προσκόμιση των νομίμων παραστατικών και δικαιολογητικών που προβλέπονται από τις διατάξεις του άρθρου 200 παρ. 4 του ν. 4412/2016⁸⁷, καθώς και κάθε άλλου δικαιολογητικού που τυχόν ήθελε ζητηθεί από τις αρμόδιες υπηρεσίες που διενεργούν τον έλεγχο και την πληρωμή.

5.1.2. Τον Ανάδοχο βαρύνουν οι υπέρ τρίτων κρατήσεις, ως και κάθε άλλη επιβάρυνση, σύμφωνα με την κείμενη νομοθεσία, μη συμπεριλαμβανομένου Φ.Π.Α., για την παράδοση του υλικού στον τόπο και με τον τρόπο που προβλέπεται στα έγγραφα της σύμβασης. Ιδίως βαρύνεται με τις ακόλουθες κρατήσεις:

α) Κράτηση 0,07% η οποία υπολογίζεται επί της αξίας κάθε πληρωμής προ φόρων και κρατήσεων της αρχικής, καθώς και κάθε συμπληρωματικής σύμβασης Υπέρ της Ενιαίας Ανεξάρτητης Αρχής Δημοσίων Συμβάσεων επιβάλλεται (άρθρο 4 Ν.4013/2011 όπως ισχύει).

β) Κράτηση ύψους 0,02% υπέρ του Δημοσίου, η οποία υπολογίζεται επί της αξίας, εκτός ΦΠΑ, της αρχικής, καθώς και κάθε συμπληρωματικής σύμβασης. Το ποσό αυτό παρακρατείται σε κάθε πληρωμή από την αναθέτουσα αρχή στο όνομα και για λογαριασμό της Γενικής Διεύθυνσης Δημοσίων Συμβάσεων και Προμηθειών σύμφωνα με την παρ. 6 του άρθρου 36 του ν. 4412/2016.⁸⁸

γ) Κράτηση 0,06% η οποία υπολογίζεται επί της αξίας κάθε πληρωμής προ φόρων και κρατήσεων της αρχικής καθώς και κάθε συμπληρωματικής σύμβασης υπέρ της Αρχής Εξέτασης Προδικαστικών Προσφυγών (άρθρο 350 παρ. 3 του ν. 4412/2016).⁸⁹

Οι υπέρ τρίτων κρατήσεις υπόκεινται στο εκάστοτε ισχύον αναλογικό τέλος χαρτοσήμου 3% και στην επ' αυτού εισφορά υπέρ ΟΓΑ 20%.

Με κάθε πληρωμή θα γίνεται η προβλεπόμενη από την κείμενη νομοθεσία παρακράτηση φόρου εισοδήματος επί του καθαρού ποσού.

5.2 Κήρυξη οικονομικού φορέα εκπτώτου - Κυρώσεις

5.2.1. Ο ανάδοχος κηρύσσεται υποχρεωτικά έκπτωτος⁹⁰ από τη σύμβαση και από κάθε δικαίωμα που απορρέει από αυτήν, με απόφαση της αναθέτουσας αρχής, ύστερα από γνωμοδότηση του αρμόδιου οργάνου, εφόσον δεν φορτώσει, παραδώσει ή αντικαταστήσει τα συμβατικά υλικά ή δεν επισκευάσει ή συντηρήσει αυτά μέσα στον συμβατικό χρόνο ή στον χρόνο παράτασης που του δοθεί, σύμφωνα με όσα προβλέπονται στο άρθρο 206 του ν. 4412/2016.

Δεν κηρύσσεται έκπτωτος όταν:

α) το υλικό δεν φορτωθεί ή παραδοθεί ή αντικατασταθεί με ευθύνη του φορέα που εκτελεί τη σύμβαση, β) συντρέχουν λόγοι ανωτέρας βίας.

Στον οικονομικό φορέα που κηρύσσεται έκπτωτος από την σύμβαση, επιβάλλονται, με απόφαση του αποφαινόμενου οργάνου, ύστερα από γνωμοδότηση του αρμοδίου οργάνου, το οποίο υποχρεωτικά καλεί τον ανάδοχο προς παροχή εξηγήσεων, αθροιστικά, οι παρακάτω κυρώσεις:

α) ολική κατάπτωση της εγγύησης καλής εκτέλεσης της σύμβασης,

⁸⁷ Πρβλ. άρθρο 200 παρ. 4 του ν. 4412/2016, όπως τροποποιήθηκε με το άρθρο 107 περ. 34 και 35 του ν. 4497/2017.

⁸⁸ Ο χρόνος, τρόπος και η διαδικασία κράτησης των ως άνω χρηματικών ποσών, καθώς και κάθε άλλο αναγκαίο θέμα για την εφαρμογή της ως άνω κράτησης εξαρτάται από την έκδοση της κοινής απόφασης του Υπουργού Οικονομίας, Ανάπτυξης και Τουρισμού και Οικονομικών της παρ. 6 του άρθρου 36 του ν. 4412/2016

⁸⁹ Πρβλ Υπουργική Απόφαση 1191/14-3-2017 (Β' 969) "Καθορισμός του χρόνου, τρόπου υπολογισμού της διαδικασίας παρακράτησης και απόδοσης της κράτησης 0,06% υπέρ της Αρχής Εξέτασης Προδικαστικών Προσφυγών (Α.Ε.Π.Π.), καθώς και των λοιπών λεπτομερειών εφαρμογής της παραγράφου 3 του άρθρου 350 του ν. 4412/2016 (Α' 147)".

⁹⁰ Άρθρο 203 του ν. 4412/2016.

5.2.2. Αν το υλικό φορτωθεί - παραδοθεί ή αντικατασταθεί μετά τη λήξη του συμβατικού χρόνου και μέχρι λήξης του χρόνου της παράτασης που χορηγήθηκε, σύμφωνα με το άρθρο 206 του Ν.4412/16, επιβάλλεται πρόστιμο⁹¹ 5% επί της συμβατικής αξίας της ποσότητας που παραδόθηκε εκπρόθεσμα.

Το παραπάνω πρόστιμο υπολογίζεται επί της συμβατικής αξίας των εκπρόθεσμα παραδοθέντων υλικών, χωρίς ΦΠΑ. Εάν τα υλικά που παραδόθηκαν εκπρόθεσμα επηρεάζουν τη χρησιμοποίηση των υλικών που παραδόθηκαν εμπρόθεσμα, το πρόστιμο υπολογίζεται επί της συμβατικής αξίας της συνολικής ποσότητας αυτών.

Κατά τον υπολογισμό του χρονικού διαστήματος της καθυστέρησης για φόρτωση - παράδοση ή αντικατάσταση των υλικών, με απόφαση του αποφαινομένου οργάνου, ύστερα από γνωμοδότηση του αρμοδίου οργάνου, δεν λαμβάνεται υπόψη ο χρόνος που παρήλθε πέραν του εύλογου, κατά τα διάφορα στάδια των διαδικασιών, για το οποίο δεν ευθύνεται ο ανάδοχος και παρατείνεται, αντίστοιχα, ο χρόνος φόρτωσης - παράδοσης.

Η είσπραξη του προστίμου και των τόκων επί της προκαταβολής γίνεται με παρακράτηση από το ποσό πληρωμής του αναδόχου ή, σε περίπτωση ανεπάρκειας ή έλλειψης αυτού, με ισόποση κατάπτωση της εγγύησης καλής εκτέλεσης και προκαταβολής αντίστοιχα, εφόσον ο ανάδοχος δεν καταθέσει το απαιτούμενο ποσό.

Σε περίπτωση ένωσης οικονομικών φορέων, το πρόστιμο και οι τόκοι επιβάλλονται αναλόγως σε όλα τα μέλη της ένωσης.

5.3 Διοικητικές προσφυγές κατά τη διαδικασία εκτέλεσης των συμβάσεων⁹²

Ο ανάδοχος μπορεί κατά των αποφάσεων που επιβάλλουν σε βάρος του κυρώσεις, δυνάμει των όρων των άρθρων 5.2 (Κήρυξη οικονομικού φορέα εκπτώτου - Κυρώσεις), 6.1. (Χρόνος παράδοσης υλικών), 6.4. (Απόρριψη συμβατικών υλικών – αντικατάσταση), καθώς και κατ' εφαρμογή των συμβατικών όρων να ασκήσει προσφυγή για λόγους νομιμότητας και ουσίας ενώπιον του φορέα που εκτελεί τη σύμβαση μέσα σε ανατρεπτική προθεσμία (30) ημερών από την ημερομηνία της κοινοποίησης ή της πλήρους γνώσης της σχετικής απόφασης. Η εμπρόθεσμη άσκηση της προσφυγής αναστέλλει τις επιβαλλόμενες κυρώσεις. Επί της προσφυγής αποφασίζει το αρμοδίως αποφαινόμενο όργανο, ύστερα από γνωμοδότηση του προβλεπόμενου στις περιπτώσεις β' και δ' της παραγράφου 11 του άρθρου 221 του ν.4412/2016 οργάνου, εντός προθεσμίας τριάντα (30) ημερών από την άσκησή της, άλλως θεωρείται ως σιωπηρώς απορριφθείσα. Κατά της απόφασης αυτής δεν χωρεί η άσκηση άλλης οποιασδήποτε φύσης διοικητικής προσφυγής. Αν κατά της απόφασης που επιβάλλει κυρώσεις δεν ασκηθεί εμπρόθεσμα η προσφυγή ή αν απορριφθεί αυτή από το αποφαινόμενο αρμοδίως όργανο, η απόφαση καθίσταται οριστική. Αν ασκηθεί εμπρόθεσμα προσφυγή, αναστέλλονται οι συνέπειες της απόφασης μέχρι αυτή να οριστικοποιηθεί.

5.4 Δικαστική επίλυση διαφορών

Κάθε διαφορά μεταξύ των συμβαλλόμενων μερών που προκύπτει από τις συμβάσεις που συνάπτονται στο πλαίσιο της παρούσας διακήρυξης, επιλύεται με την άσκηση προσφυγής ή αγωγής στα αρμόδια δικαστήρια, στην οποία εκτελείται εκάστη σύμβαση, κατά τα ειδικότερα οριζόμενα στις παρ. 1 έως και 6 του άρθρου 205 Α του ν. 4412/2016⁹³. Πριν από την άσκηση της προσφυγής προηγείται υποχρεωτικά η τήρηση της προβλεπόμενης στο άρθρο 205 ενδικοφανούς διαδικασίας, διαφορετικά η προσφυγή απορρίπτεται ως απαράδεκτη.

⁹¹ Άρθρο 207 του ν. 4412/2016.

⁹² Πρβλ. άρθρο 205 του ν. 4412/2016, όπως αντικαταστάθηκε από το άρθρο 43 παρ. 23 του ν. 4605/2019.

⁹³ Πρβ. άρθρο 205Α του ν. 4412/2016, όπως προστέθηκε με το άρθρο 43 παρ. 24 περ. α' του ν. 4605/2019.

6.1 Χρόνος παράδοσης υλικών

6.1.1. Ο χρόνος παράδοσης των υπό προμήθεια υλικών και της εκτέλεσης των υπηρεσιών ειδικών ελέγχων ορίζεται σε τέσσερις (4) μήνες από την υπογραφή της σύμβασης. Η παράδοση των υλικών και η εκτέλεση των υπηρεσιών μπορεί να γίνεται τμηματικά. Η αναθέτουσα αρχή δεν υποχρεώνεται στην απορρόφηση του συνόλου των προκηρυχθέντων ποσοτήτων. Υπάρχει η δυνατότητα παράτασης του χρόνου ισχύος της σύμβασης για τρεις (3) επιπλέον μήνες ή και παραπάνω σε εξαιρετικές περιπτώσεις με αιτιολογημένη απόφαση αρμοδίου οργάνου και μόνο σε περίπτωση μη υπέρβασης των συνολικών ποσοτήτων ή εξάντλησης της σχετικής πίστωσης. Λόγω της ιδιαίτερης θέσης και φύσης του έργου στο Χιονοδρομικό κέντρο, υπάρχει η δυνατότητα παράτασης για επί πλέον περισσότερο χρονικό διάστημα εφόσον οι καιρικές συνθήκες (χιονοπτώσεις, βροχοπτώσεις, παγωνιές κλπ) δεν επιτρέπουν την έγκαιρη παράδοση των υλικών ή/και την υλοποίηση των αντίστοιχων εργασιών ή/και την ασφαλή πρόσβαση στα σημεία των αναβατήρων όπου πρόκειται να εκτελεστούν εργασίες.

Ο συμβατικός χρόνος παράδοσης των υλικών μπορεί να παρατείνεται, πριν από τη λήξη του αρχικού συμβατικού χρόνου παράδοσης, υπό τις προϋποθέσεις του άρθρου 206 του ν. 4412/2016. Στην περίπτωση που το αίτημα υποβάλλεται από τον ανάδοχο και η παράταση χορηγείται χωρίς να συντρέχουν λόγοι ανωτέρας βίας ή άλλοι ιδιαιτέρως σοβαροί λόγοι που καθιστούν αντικειμενικώς αδύνατη την εμπρόθεσμη παράδοση των συμβατικών ειδών επιβάλλονται οι κυρώσεις του άρθρου 207 του ν. 4412/2016.

6.1.2. Εάν λήξει ο συμβατικός χρόνος παράδοσης, χωρίς να υποβληθεί εγκαίρως αίτημα παράτασης ή, εάν λήξει ο παραταθείς, κατά τα ανωτέρω, χρόνος, χωρίς να παραδοθεί το υλικό, ο ανάδοχος κηρύσσεται έκπτωτος.

6.1.3. Ο ανάδοχος υποχρεούται να ειδοποιεί την υπηρεσία που εκτελεί την προμήθεια, την αποθήκη υποδοχής των υλικών και την επιτροπή παραλαβής, για την ημερομηνία που προτίθεται να παραδώσει το υλικό, τουλάχιστον πέντε (5) εργάσιμες ημέρες νωρίτερα.

Μετά από κάθε προσκόμιση υλικού στην αποθήκη υποδοχής αυτών, ο ανάδοχος υποχρεούται να υποβάλει στην υπηρεσία αποδεικτικό, θεωρημένο από τον υπεύθυνο της αποθήκης, στο οποίο αναφέρεται η ημερομηνία προσκόμισης, το υλικό, η ποσότητα και ο αριθμός της σύμβασης σε εκτέλεση της οποίας προσκομίστηκε.

6.2 Παραλαβή υλικών - Χρόνος και τρόπος παραλαβής υλικών

6.2.1. Η παραλαβή των υλικών/εργασιών γίνεται από επιτροπές, πρωτοβάθμιες ή και δευτεροβάθμιες, που συγκροτούνται σύμφωνα με την παρ. 11 εδ. β του άρθρου 221 του Ν.4412/16⁹⁴ σύμφωνα με τα οριζόμενα στο άρθρο 208 του ως άνω νόμου και το Παράρτημα Ι της παρούσας (σχέδιο σύμβασης). Κατά την διαδικασία παραλαβής των υλικών διενεργείται ποσοτικός και ποιοτικός έλεγχος και εφόσον το επιθυμεί μπορεί να παραστεί και ο ανάδοχος.

Το κόστος της διενέργειας των ελέγχων βαρύνει τον ανάδοχο.

Η επιτροπή παραλαβής, μετά τους προβλεπόμενους ελέγχους συντάσσει πρωτόκολλα (μακροσκοπικό – οριστικό- παραλαβής του υλικού με παρατηρήσεις –απόρριψης των υλικών) σύμφωνα με την παρ.3 του άρθρου 208 του ν. 4412/16.

Τα πρωτόκολλα που συντάσσονται από τις επιτροπές (πρωτοβάθμιες – δευτεροβάθμιες) κοινοποιούνται υποχρεωτικά και στους αναδόχους. Υλικά που απορρίφθηκαν ή κρίθηκαν παραληπτά με έκπτωση επί της συμβατικής τιμής, με βάση τους ελέγχους που πραγματοποίησε η πρωτοβάθμια επιτροπή παραλαβής, μπορούν να παραπέμπονται για επανεξέταση σε δευτεροβάθμια επιτροπή παραλαβής ύστερα από αίτημα του αναδόχου ή αυτεπάγγελτα σύμφωνα με την παρ. 5 του άρθρου 208 του ν.4412/16. Τα έξοδα βαρύνουν σε κάθε περίπτωση τον ανάδοχο.

⁹⁴ Άρθρο 221 παρ. 11 β) του ν. 4412/2016: “Για την παρακολούθηση και την παραλαβή της σύμβασης προμήθειας συγκροτείται τριμελής ή πενταμελής Επιτροπή παρακολούθησης και παραλαβής με απόφαση του αρμόδιου αποφαινομένου οργάνου. Το όργανο αυτό εισηγείται για όλα τα θέματα παραλαβής του φυσικού αντικείμενου της σύμβασης, προβαίνοντας, σε μακροσκοπικούς, λειτουργικούς ή και επιχειρησιακούς ελέγχους του προς παραλαβή αντικείμενου της σύμβασης, εφόσον προβλέπεται από τη σύμβαση ή κρίνεται αναγκαίο, συντάσσει τα σχετικά πρωτόκολλα, παρακολουθεί και ελέγχει την προσήκουσα εκτέλεση όλων των όρων της σύμβασης και την εκπλήρωση των υποχρεώσεων του αναδόχου και εισηγείται τη λήψη των επιβεβλημένων μέτρων λόγω μη τήρησης των ως άνω όρων. Με απόφαση του αρμόδιου αποφαινομένου οργάνου μπορεί να συγκροτείται δευτεροβάθμια επιτροπή παρακολούθησης και παραλαβής με τις παραπάνω αρμοδιότητες.

Επίσης, εάν ο τελευταίος διαφωνεί με τα αποτελέσματα των εργαστηριακών εξετάσεων που διενεργήθηκαν από πρωτοβάθμιες ή δευτεροβάθμιες επιτροπές παραλαβής μπορεί να ζητήσει εγγράφως εξέταση κατ' έφεση των οικείων αντιδειγμάτων, μέσα σε ανατρεπτική προθεσμία είκοσι (20) ημερών από την γνωστοποίηση σε αυτόν των αποτελεσμάτων της αρχικής εξέτασης, με τον τρόπο που περιγράφεται στην παρ. 8 του άρθρου 208 του Ν.4412/16.

Το αποτέλεσμα της κατ' έφεση εξέτασης είναι υποχρεωτικό και τελεσίδικο και για τα δύο μέρη.

Ο ανάδοχος δεν μπορεί να ζητήσει παραπομπή σε δευτεροβάθμια επιτροπή παραλαβής μετά τα αποτελέσματα της κατ' έφεση εξέτασης.

6.2.2. Αν η παραλαβή των υλικών και η σύνταξη του σχετικού πρωτοκόλλου δεν πραγματοποιηθεί από την επιτροπή παραλαβής μέσα στον οριζόμενο από τη σύμβαση χρόνο, θεωρείται ότι η παραλαβή συντελέστηκε αυτοδίκαια, με κάθε επιφύλαξη των δικαιωμάτων του Δημοσίου και εκδίδεται προς τούτο σχετική απόφαση του αρμοδίου αποφαινομένου οργάνου, με βάση μόνο το θεωρημένο από την υπηρεσία που παραλαμβάνει τα υλικά αποδεικτικό προσκόμισης τούτων, σύμφωνα δε με την απόφαση αυτή η αποθήκη του φορέα εκδίδει δελτίο εισαγωγής του υλικού και εγγραφής του στα βιβλία της, προκειμένου να πραγματοποιηθεί η πληρωμή του αναδόχου.

Ανεξάρτητα από την, κατά τα ανωτέρω, αυτοδίκαιη παραλαβή και την πληρωμή του αναδόχου, πραγματοποιούνται οι προβλεπόμενοι από την σύμβαση έλεγχοι από επιτροπή που συγκροτείται με απόφαση του αρμοδίου αποφαινομένου οργάνου, στην οποία δεν μπορεί να συμμετέχουν ο πρόεδρος και τα μέλη της επιτροπής που δεν πραγματοποίησε την παραλαβή στον προβλεπόμενο από την σύμβαση χρόνο. Η παραπάνω επιτροπή παραλαβής προβαίνει σε όλες τις διαδικασίες παραλαβής που προβλέπονται από την ως άνω παράγραφο 1 και το άρθρο 208 του ν. 4412/2016 και συντάσσει τα σχετικά πρωτόκολλα. Οι εγγυητικές επιστολές προκαταβολής και καλής εκτέλεσης δεν επιστρέφονται πριν από την ολοκλήρωση όλων των προβλεπόμενων από τη σύμβαση ελέγχων και τη σύνταξη των σχετικών πρωτοκόλλων.

6.4 Απόρριψη συμβατικών υλικών – Αντικατάσταση

6.4.1. Σε περίπτωση οριστικής απόρριψης ολόκληρης ή μέρους της συμβατικής ποσότητας των υλικών, με απόφαση του αποφαινομένου οργάνου ύστερα από γνωμοδότηση του αρμοδίου οργάνου, μπορεί να εγκρίνεται αντικατάστασή της με άλλη, που να είναι σύμφωνη με τους όρους της σύμβασης, μέσα σε τακτή προθεσμία που ορίζεται από την απόφαση αυτή.

6.4.2. Αν η αντικατάσταση γίνεται μετά τη λήξη του συμβατικού χρόνου, η προθεσμία που ορίζεται για την αντικατάσταση δεν μπορεί να είναι μεγαλύτερη του 1/2 του συνολικού συμβατικού χρόνου, ο δε ανάδοχος θεωρείται ως εκπρόθεσμος και υπόκειται σε κυρώσεις λόγω εκπρόθεσμης παράδοσης. Αν ο ανάδοχος δεν αντικαταστήσει τα υλικά που απορρίφθηκαν μέσα στην προθεσμία που του τάχθηκε και εφόσον έχει λήξει ο συμβατικός χρόνος, κηρύσσεται έκπτωτος και υπόκειται στις προβλεπόμενες κυρώσεις.

6.4.3. Η επιστροφή των υλικών που απορρίφθηκαν γίνεται σύμφωνα με τα προβλεπόμενα στις παρ. 2 και 3 του άρθρου 213 του ν. 4412/2016.

6.6 Εγγυημένη λειτουργία προμήθειας⁹⁵

Για την παροχή υπηρεσίας ειδικών ελέγχων πενταετίας δεν υφίσταται εγγύηση καθώς πρόκειται για ελέγχους που εκτελούνται και αφορούν την συγκεκριμένη ημερομηνία της εκτέλεσης τους.

Τα υπό προμήθεια υλικά αποτελούν καινούρια εξαρτήματα τα οποία όμως ενσωματώνονται στην λειτουργία και χρήση παλιών υφιστάμενων εξαρτημάτων και εντάσσονται στην λειτουργία του υπάρχοντος παλαιού αναβατήρα. Συνεπώς αλληλοεπιδρούν με εξαρτήματα του αναβατήρα που μπορεί να παρουσιάζουν φθορές και δυσλειτουργίες από την πολυετή προγενέστερη χρήση, που μπορεί να επιταχύνουν ή και να προκαλέσουν την φθορά και των καινούριων εξαρτημάτων και κατά συνέπεια δεν υφίσταται εγγύηση καλής λειτουργίας.

Τα καινούρια υπό προμήθεια εξαρτήματα κλεμών θα συνοδεύονται από πιστοποιητικό μη καταστρεπτικού ελέγχου που θα γίνει με την μέθοδο των μαγνητικών σωματιδίων για την εξασφάλιση της μη ύπαρξης ρωγμών σε αυτά.

⁹⁵ Άρθρο 215 του ν. 4412/2016

6.8 Καταγγελία της σύμβασης - Υποκατάσταση αναδόχου

6.8.1 Στην περίπτωση που, κατά την εκτέλεση της σύμβασης, ο ανάδοχος καταδικαστεί αμετάκλητα για ένα από τα αδικήματα που αναφέρονται στην παρ. 2.2.3.1 της παρούσας, η αναθέτουσα αρχή δύναται να καταγγείλει μονομερώς τη σύμβαση και να αναζητήσει τυχόν αξιώσεις αποζημίωσης, σύμφωνα με τις σχετικές διατάξεις του ΑΚ, περί αμφοτεροβαρών συμβάσεων.

6.8.2 Εάν ο ανάδοχος πτωχεύσει ή υπαχθεί σε διαδικασία εξυγίανσης ή ειδικής εκκαθάρισης ή τεθεί υπό αναγκαστική διαχείριση από εκκαθαριστή ή από το δικαστήριο ή υπαχθεί σε διαδικασία πτωχευτικού συμβιβασμού ή αναστείλει τις επιχειρηματικές του δραστηριότητες ή εάν βρίσκεται σε οποιαδήποτε ανάλογη κατάσταση, προκύπτουσα από παρόμοια διαδικασία, προβλεπόμενη σε εθνικές διατάξεις νόμου, η αναθέτουσα αρχή δύναται, ομοίως, να καταγγείλει μονομερώς τη σύμβαση και να αναζητήσει τυχόν αξιώσεις αποζημίωσης, σύμφωνα με τις σχετικές διατάξεις του ΑΚ.

6.8.3 Σε αμφότερες τις ως άνω περιπτώσεις καταγγελίας της σύμβασης, η αναθέτουσα αρχή δύναται να προσκαλέσει τον / τους επόμενο/ους, κατά σειρά, μειοδότη/ες της διαδικασίας ανάθεσης της συγκεκριμένης σύμβασης και να του/τους προτείνει να αναλάβει/ουν την παροχή των υπηρεσιών του εκπτώτου αναδόχου, με τους ίδιους όρους και προϋποθέσεις και βάσει της προσφοράς που είχε υποβάλει ο έκπτωτος (ρητή ρήτρα υποκατάστασης).

**Ο ΠΕΡΙΦΕΡΕΙΑΡΧΗΣ
ΔΥΤΙΚΗΣ ΜΑΚΕΔΟΝΙΑΣ**

ΓΕΩΡΓΙΟΣ ΚΑΣΑΠΙΔΗΣ

ΠΑΡΑΡΤΗΜΑ ΙΙ. ΣΥΓΓΡΑΦΗ ΥΠΟΧΡΕΩΣΕΩΝ – ΤΕΧΝΙΚΗ ΠΕΡΙΓΡΑΦΗ

A. ΑΝΤΙΚΕΙΜΕΝΟ ΤΗΣ ΣΥΜΒΑΣΗΣ

Αντικείμενο της σύμβασης είναι η παροχή υπηρεσιών για την εκτέλεση ειδικών ποιοτικών ελέγχων (πενταετίας) των αναβατήρων του Χιονοδρομικού Κέντρου Βίγλας Πισοδερίου και η προμήθεια υλικών για τον εναέριο διαθέσιο αναβατήρα ΒΙΓΛΑ στο Χιονοδρομικού Κέντρου Βίγλας Πισοδερίου και της Π.Ε. Φλώρινας, σύμφωνα με τις τεχνικές προδιαγραφές και περιγραφές που αναλύονται παρακάτω.

Οι προσφορές των υποψηφίων θα πρέπει, επί ποινή αποκλεισμού, να αφορούν το συνολικό αντικείμενο της σύμβασης.

Συγκεκριμένα η προμήθεια υλικών αφορά στην προμήθεια τμημάτων (εξαρτημάτων) της κλέμας διαθέσιας καρέκλας μάρκας GRAFFER, για τον εναέριο διαθέσιο αναβατήρα ΒΙΓΛΑΣ.

Η παροχή υπηρεσιών για την εκτέλεση ειδικών ποιοτικών ελέγχων (πενταετίας) αφορά στους τρεις (3) αναβατήρες:

- Εναέριος διαθέσιος αναβατήρας ΒΙΓΛΑΣ
- Εναέριος διαθέσιος αναβατήρας ΠΙΣΟΔΕΡΙΟΥ
- Συρόμενος μονοθέσιος αναβατήρας ΒΙΓΛΑΣ

Στο παρόν έργο δεν έχουν προϋπολογιστεί και δεν περιλαμβάνονται τα εξής:

- Η εκτέλεση των πάσης φύσεως εργασιών ετήσιας και πολυετούς συντήρησης, η εκτέλεση πάσης φύσεως επισκευών, η προμήθεια ανταλλακτικών και αναλωσίμων, η εκτέλεση των ετήσιων λειτουργικών ελέγχων (Ε1) και δοκιμών με φορτίο των αναβατήρων πριν την έναρξη λειτουργίας τους, καθώς δεν αποτελούν ευθύνη – υποχρέωση της ΠΕ ΦΛΩΡΙΝΑΣ.
- Η εκτέλεση πάσης φύσεως εργασιών, πιθανών αναγκαίων συμπληρωματικών ελέγχων και η προμήθεια ανταλλακτικών για την επισκευή και αποκατάσταση βλαβών και σφαλμάτων που πιθανώς να προκύψουν από την εκτέλεση των ειδικών ελέγχων, καθώς αυτά δεν είναι δυνατόν να είναι εκ των προτέρων γνωστά και δεν είναι δυνατόν να προϋπολογιστούν.

B. ΤΕΧΝΙΚΑ ΧΑΡΑΚΤΗΡΙΣΤΙΚΑ ΑΝΑΒΑΤΗΡΩΝ

Πίνακας Τεχνικών Χαρακτηριστικών Αναβατήρων ΧΚΒΠ

Εναέριος διθέσιος αναβατήρας ΒΙΓΛΑΣ	
Τεχνικά χαρακτηριστικά αναβατήρα	
Σταθμός κίνησης	Στην αφετηρία
Σταθμός επιστροφής – τάνυσης	Στην κορυφή
Υψόμετρο σταθμού αφετηρίας	1540 m
Υψόμετρο σταθμού επιστροφής (κορυφή)	1905 m
Κεκλιμένο μήκος μεταξύ των δύο σταθμών	1.314 m
Υψομετρική διαφορά σταθμών	365 m
Ταχύτητα αναβατήρα	0 – 2,2 m/sec
Ικανότητα μεταφοράς (άτομα / ώρα)	477
Αριθμός διθέσιων καρεκλών	72
Αριθμός πυλώνων	18
Διάμετρος συρματόσχοινου	28 mm
Σύστημα τάνυσης	Μηχανικό αντίβαρο
Ισχύς ηλεκτροκινητήρα	75 Kw
Εταιρία κατασκευής	GRAFFER

Εναέριος διθέσιος αναβατήρας ΠΙΣΟΔΕΡΙΟΥ	
Τεχνικά χαρακτηριστικά αναβατήρα	
Σταθμός κίνησης - τάνυσης	Στην αφετηρία
Σταθμός επιστροφής	Στην κορυφή
Υψόμετρο σταθμού κίνησης	1407 m
Υψόμετρο σταθμού επιστροφής (κορυφή)	1900 m
Κεκλιμένο μήκος μεταξύ των δύο σταθμών	1.800 m
Υψομετρική διαφορά σταθμών	497 m
Ταχύτητα αναβατήρα	0 – 2,2 m/sec
Ικανότητα μεταφοράς (άτομα / ώρα)	1154
Αριθμός διθέσιων καρεκλών	263
Αριθμός πυλώνων	19
Διάμετρος συρματόσχοινου	42 mm
Σύστημα τάνυσης	Υδραυλικό πιστόνι
Ισχύς ηλεκτροκινητήρα	255 Kw
Εταιρία κατασκευής	LEITNER

Συρόμενος μονοθέσιος αναβατήρας ΒΙΓΛΑΣ	
Τεχνικά χαρακτηριστικά αναβατήρα	
Σταθμός κίνησης	Στην αφετηρία
Σταθμός επιστροφής – τάνυσης	Στην κορυφή
Υψόμετρο σταθμού κίνησης	1.504 m
Υψόμετρο σταθμού επιστροφής (κορυφή)	1.632 m
Κεκλιμένο μήκος μεταξύ των δύο σταθμών	731 m
Υψομετρική διαφορά σταθμών	128 m

Ταχύτητα αναβατήρα	0 – 3,2 m/sec
Ικανότητα μεταφοράς (άτομα / ώρα)	400
Αριθμός οργάνων έλξης (πιατάκια)	50
Αριθμός πυλώνων	10
Διάμετρος συρματόσχοινου	16 mm
Σύστημα τάνυσης	Μηχανικό αντίβαρο
Εταιρία κατασκευής	LEITNER

Γ. ΤΕΧΝΙΚΗ ΠΕΡΙΓΡΑΦΗ ΠΡΟΜΗΘΕΙΑΣ ΑΝΤΑΛΛΑΚΤΙΚΩΝ

Η παρούσα τεχνική περιγραφή αφορά στην προμήθεια υλικών που αποτελούν εξαρτήματα της κλέμας διθέσιας καρέκλας μάρκας GRAFFER, για τον εναέριο διθέσιο αναβατήρα ΒΙΓΛΑΣ.

Η προμήθεια υλικών αφορά αποκλειστικά στον εναέριο διθέσιο αναβατήρα "ΒΙΓΛΑ", όπως τα υλικά περιγράφονται παρακάτω.

Αναλυτική τεχνική περιγραφή:

Προμήθεια τμημάτων καινούριας κλέμας διθέσιας καρέκλας μάρκας GRAFFER. Στην προμήθεια περιλαμβάνεται το σταθερό σώμα της κλέμας με δύο ελαστικούς οδηγούς και η δαγκάνη σύσφιξης στο συρματόσχοινο, όπως φαίνονται εντός του πλαισίου στην παρακάτω φωτογραφία. Δεν περιλαμβάνεται στην παρούσα προμήθεια ο άξονας και ο κύλινδρος με τα ελατήρια σύσφιξης και το παξιμάδι σύσφιξης (θα χρησιμοποιηθούν τα υπάρχοντα εξαρτήματα).



ΦΩΤΟΓΡΑΦΙΑ ΚΛΕΜΑΣ ΚΑΡΕΚΛΑΣ GRAFFER (ενδεικτική φωτογραφία)

Περιλαμβάνεται στην προμήθεια: Το σταθερό σώμα της κλέμας με τους δύο ελαστικούς οδηγούς και η δαγκάνη σύσφιξης στο συρματόσχοινο, όπως φαίνονται εντός του πλαισίου στην παραπάνω φωτογραφία. Δεν περιλαμβάνεται στην παρούσα προμήθεια ο άξονας και ο κύλινδρος με τα ελατήρια σύσφιξης και το παξιμάδι σύσφιξης (θα χρησιμοποιηθούν τα υπάρχοντα στον αναβατήρα ΒΙΓΛΑ εξαρτήματα). Στην παρούσα προμήθεια δεν έχει προϋπολογιστεί και δεν περιλαμβάνεται η εργασία εγκατάστασης των εξαρτημάτων ούτε καμία άλλη εργασία για την προσαρμογή των εξαρτημάτων στον υπάρχων αναβατήρα.

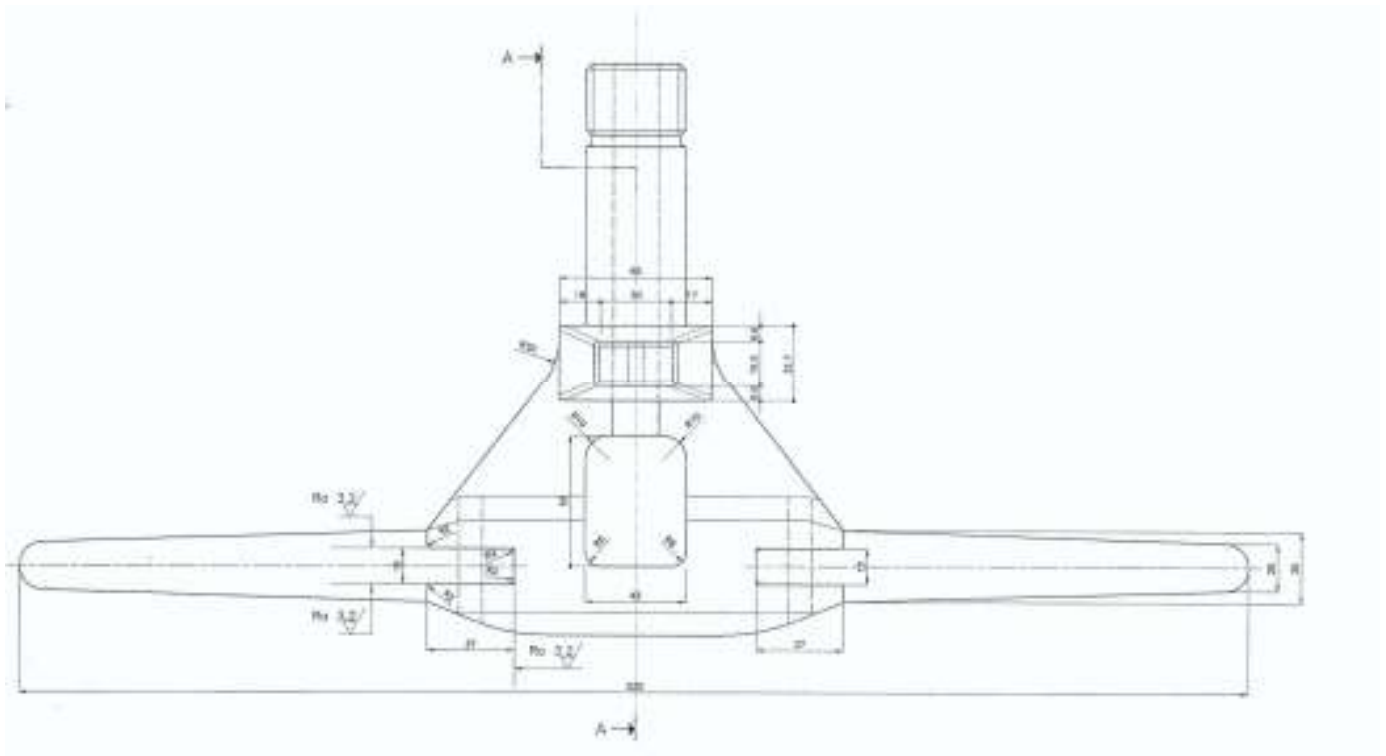

ΣΧΕΔΙΟ 1: Κάτοψη από το υπό προμήθεια σταθερό σώμα κλέμας (ενδεικτικό σχέδιο)

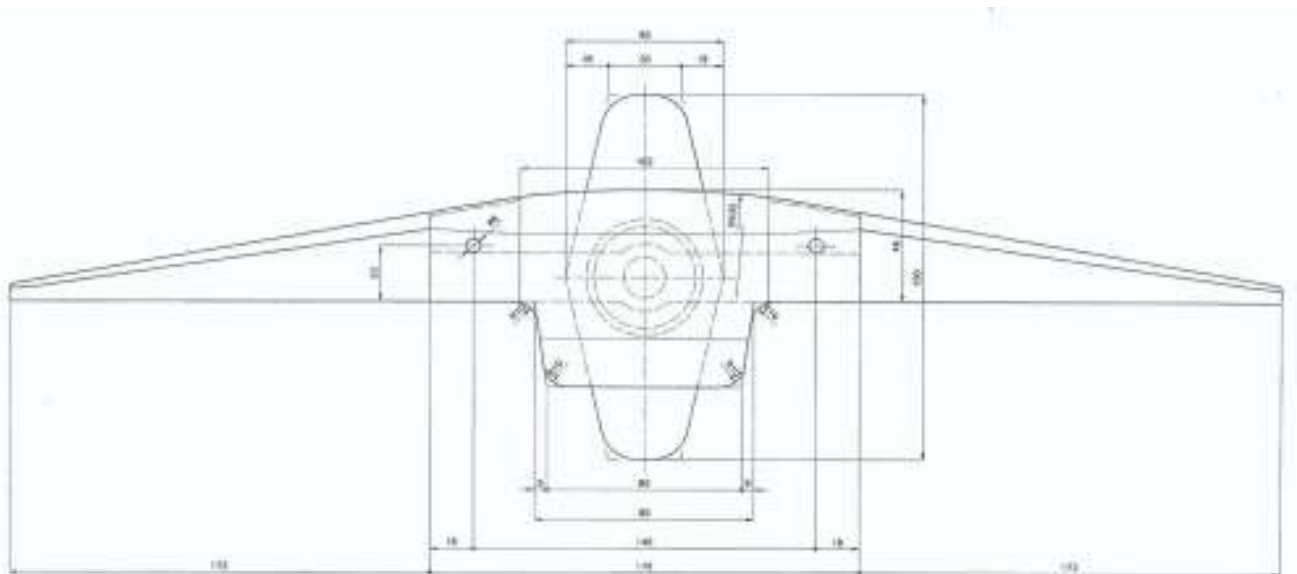

ΣΧΕΔΙΟ 2: Πλάγια όψη από το υπό προμήθεια σταθερό σώμα κλέμας (ενδεικτικό σχέδιο)

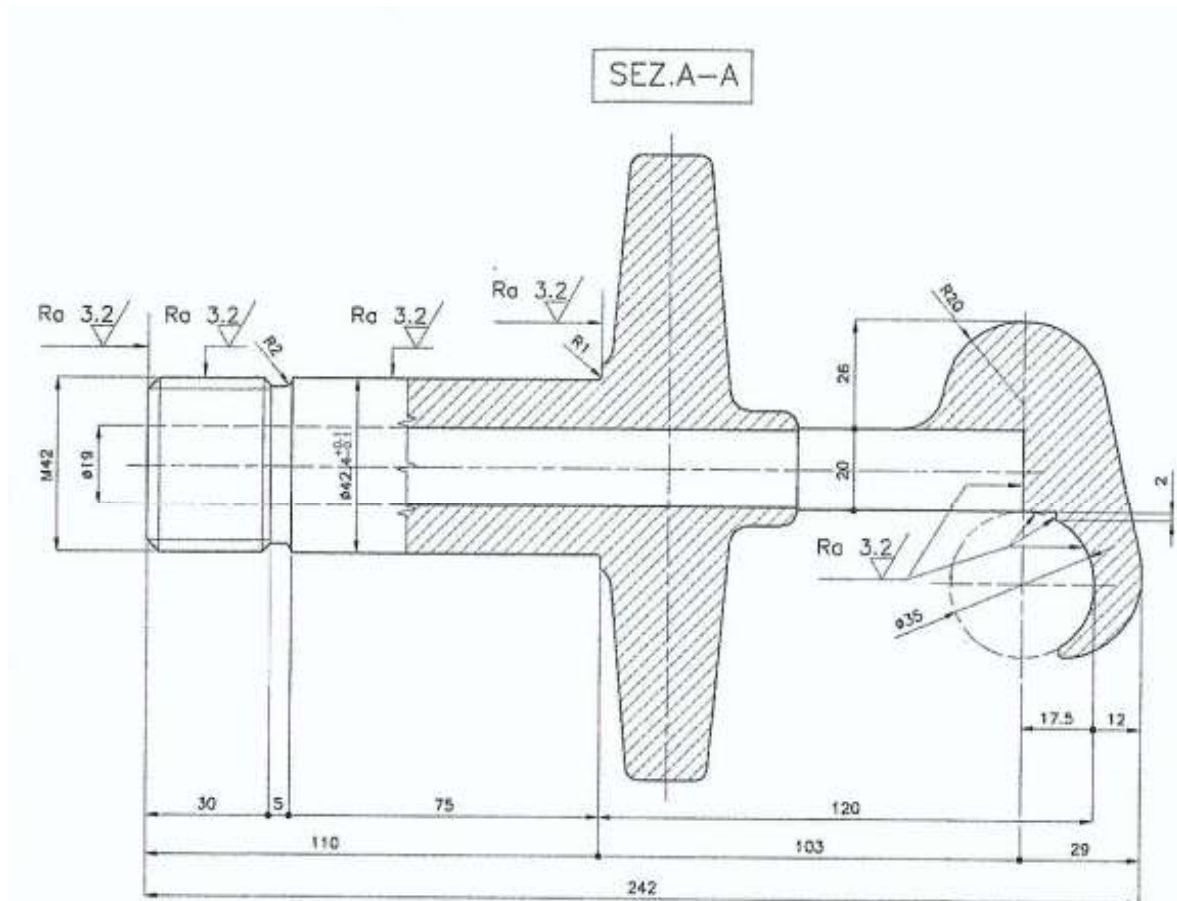

ΣΧΕΔΙΟ 3: Τομή A-A από το υπό προμήθεια σταθερό σώμα κλέμας (η τελική κατεργασία της κλέμας θα γίνει για διάμετρο συρματόσχοινου 28mm που είναι το συρματόσχοινο του αναβατήρα), (ενδεικτικό σχέδιο).

Για την εξασφάλιση της συμβατότητας των εξαρτημάτων της κλέμας θα πραγματοποιηθούν τα εξής:

Κατά την υποβολή της προφοράς ο υποψήφιος ανάδοχος θα πρέπει να καταθέσει, επί ποινή αποκλεισμού (στην τεχνική προσφορά) πρωτότυπη δήλωση του κατασκευαστή των εξαρτημάτων, στην οποία θα δηλώνεται ρητά: α) ότι τα προσφερόμενα υλικά είναι συμβατά με τον αναβατήρα και β) ότι ο κατασκευαστής προτίθεται να προμηθεύσει, στον υποψήφιο Ανάδοχο για το οποίο εκδίδει την δήλωση, τον εν λόγω εξοπλισμό των κλεμών.

Πριν την εκτέλεση της προμήθειας ο Ανάδοχος θα υποβάλει στην επιβλέπουσα υπηρεσία σχέδιο ή δείγμα του προσφερόμενου εξοπλισμού της κλέμας για έλεγχο και έγκριση από την Υπηρεσία. Μόνο μετά την έγγραφη έγκριση της υπηρεσίας ο Ανάδοχος θα προβεί στην κατασκευή και προμήθεια της συνολικής ποσότητας της προμήθειας.

Τα καινούρια υπό προμήθεια εξαρτήματα κλεμών θα συνοδεύονται από πιστοποιητικό μη καταστρεπτικού ελέγχου που θα γίνει με την μέθοδο των μαγνητικών σωματιδίων για την εξασφάλιση της μη ύπαρξης ρωγμών σε αυτά.

Παραδοτέα του άρθρου αυτού αποτελούν τα 30 τεμάχια των εξαρτημάτων της κλέμας όπως περιγράφονται στον παρακάτω πίνακα και το πιστοποιητικό του μη καταστρεπτικού ελέγχου για όλα τα υπό προμήθεια εξαρτήματα.

Στην παρούσα προμήθεια δεν έχει προϋπολογιστεί και δεν περιλαμβάνεται η εργασία εγκατάστασης των εξαρτημάτων ούτε καμία άλλη εργασία για την προσαρμογή των εξαρτημάτων στον υπάρχων αναβατήρα.

2. ΠΡΟΥΠΟΛΟΓΙΣΜΟΣ ΠΡΟΜΗΘΕΙΑΣ ΥΛΙΚΩΝ

ΑΡΘΡΟ	ΠΕΡΙΓΡΑΦΗ ΠΡΟΜΗΘΕΙΑΣ ΥΛΙΚΩΝ	Μ/Μ	ΠΟΣΟΤΗΤΑ	ΑΞΙΑ ΜΟΝΑΔΟΣ	ΣΥΝΟΛΟ
2.1	Προμήθεια τμημάτων καινούριας κλέμας διθέσιας καρέκλας μάρκας GRAFFER. Στην προμήθεια περιλαμβάνεται το σταθερό σώμα της κλέμας με δύο ελαστικούς οδηγούς και η δαγκάνη σύσφιξης στο συρματοσχοινο, όπως φαίνονται εντός του πλαισίου στην φωτογραφία της τεχνικής περιγραφής. Δεν περιλαμβάνεται στην παρούσα προμήθεια ο άξονας και ο κύλινδρος με τα ελατήρια σύσφιξης και το παξιμάδι σύσφιξης και οι εργασίες συναρμολόγησης και προσαρμογής.	ΤΕΜ	30	950,00	28.500,00 €
				ΚΑΘΑΡΗ ΑΞΙΑ	28.500,00 €
				ΦΠΑ 24%	6.840,00 €
				ΣΥΝΟΛΙΚΗ ΑΞΙΑ	35.340,00 €

Το συνολικό κόστος για την προμήθεια των ανωτέρω ανέρχεται στο ποσό των # **28.500,00 €** χωρίς το Φ.Π.Α. ή # **35.340,00 €** με το Φ.Π.Α.

Δ. ΤΕΧΝΙΚΗ ΠΕΡΙΓΡΑΦΗ ΥΠΗΡΕΣΙΩΝ ΕΙΔΙΚΩΝ ΕΛΕΓΧΩΝ ΠΕΝΤΑΕΤΙΑΣ ΚΑΙ ΕΛΕΓΧΩΝ ΣΥΡΜΑΤΟΣΧΟΙΝΩΝ ΑΝΑΒΑΤΗΡΩΝ

Η παροχή υπηρεσιών για την εκτέλεση ειδικών ποιοτικών ελέγχων (πενταετίας) αφορά στους τρεις (3) αναβατήρες:

- Εναέριος διθέσιος αναβατήρας ΒΙΓΛΑΣ
- Εναέριος διθέσιος αναβατήρας ΠΙΣΟΔΕΡΙΟΥ
- Συρόμενος μονοθέσιος αναβατήρας ΒΙΓΛΑΣ

Για κάθε αναβατήρα θα γίνουν οι παρακάτω έλεγχοι:

ΠΙΝΑΚΑΣ 1: ΑΝΑΛΥΤΙΚΗ ΠΕΡΙΓΡΑΦΗ ΕΙΔΙΚΩΝ ΕΛΕΓΧΩΝ ΠΕΝΤΑΕΤΙΑΣ ΑΝΑ ΑΝΑΒΑΤΗΡΑ

ΑΡΘΡΟ	ΠΕΡΙΓΡΑΦΗ
1.1	<p>Εκτέλεση ειδικών ποιοτικών ελέγχων πενταετίας (Ε2) στον εναέριο διθέσιο αναβατήρα “ΒΙΓΛΑ”.</p> <p>Περιλαμβάνει την εκτέλεση των παρακάτω ειδικών ελέγχων:</p> <p>Έλεγχος με υπέρηχο άξονα τροχαλίας κίνησης χωρίς αποσυναρμολόγηση.</p> <p>Έλεγχος με μαγνητικά σωματίδια προσιτών συγκολλήσεων τροχαλίας κίνησης χωρίς αποσυναρμολόγηση.</p> <p>Έλεγχος με μαγνητικά σωματίδια προσιτών συγκολλήσεων μεταλλικής κατασκευής σταθμού κίνησης χωρίς αποσυναρμολόγηση.</p> <p>Έλεγχος με υπερήχους πείρων τροχαλιών συρματόσχοινου συστήματος τάνυσης χωρίς αποσυναρμολόγηση σε σταθμό τερματισμού.</p> <p>Έλεγχος με υπέρηχο άξονα τροχαλίας άφιξης χωρίς αποσυναρμολόγηση σε σταθμό τερματισμού.</p> <p>Μέτρηση πάχους με υπέρηχο κορμών πυλώνων αναβατήρα (δειγματοληπτικά).</p> <p>Γενικός οπτικός έλεγχος πυλώνων γραμμής, ράουλων και ελαστικών ράουλων, χωρίς αποσυναρμολόγηση.</p> <p>Αποσυναρμολόγηση κλεμών ανάρτησης καρεκλών, καθαρισμός και έλεγχος με μαγνητικά σωματίδια στο σώμα της κλέμας, την δαγκάνη και τον άξονα των ελατηρίων.</p> <p>Έλεγχος με μαγνητικά σωματίδια και οπτικός έλεγχος των συγκολλήσεων των μεταλλικών πλαισίων καρεκλών.</p> <p>Οι έλεγχοι θα πραγματοποιηθούν από επιθεωρητές πιστοποιημένους κατά LEVEL 2 στις παρακάτω μεθόδους:</p> <ul style="list-style-type: none">• ΕΛΕΓΧΟΣ ΜΕ ΜΑΓΝΗΤΙΚΑ ΣΩΜΑΤΙΔΙΑ (ΜΤ)• ΕΛΕΓΧΟΣ ΜΕ ΥΠΕΡΗΧΟ (ΥΤ)• ΟΠΤΙΚΟΣ ΕΛΕΓΧΟΣ (ΥΤ) <p>Παραδοτέα του παρόντος άρθρου αποτελούν οι τεχνικές εκθέσεις με τα αποτελέσματα των ελέγχων για κάθε εξάρτημα που θα επιθεωρηθεί, όπως περιγράφεται παραπάνω.</p>
1.2	<p>Εκτέλεση ειδικών ποιοτικών ελέγχων πενταετίας (Ε2) στον εναέριο διθέσιο αναβατήρα “ΠΙΣΟΔΕΡΙ”.</p> <p>Περιλαμβάνει την εκτέλεση των παρακάτω ειδικών ελέγχων:</p> <p>Έλεγχος με υπέρηχο άξονα τροχαλίας κίνησης χωρίς αποσυναρμολόγηση.</p> <p>Έλεγχος με μαγνητικά σωματίδια προσιτών συγκολλήσεων τροχαλίας κίνησης χωρίς αποσυναρμολόγηση.</p>

	<p>Έλεγχος με υπερήχους αγκυρίων φέρουσας μεταλλικής κατασκευής σταθμού κίνησης χωρίς αποσυναρμολόγηση.</p> <p>Έλεγχος με μαγνητικά σωματίδια προσιτών, κύριων συγκολλήσεων μεταλλικής κατασκευής σταθμού κίνησης χωρίς αποσυναρμολόγηση.</p> <p>Έλεγχος με υπερήχους πείρων πιστονιού συστήματος τάνυσης χωρίς αποσυναρμολόγηση.</p> <p>Έλεγχος με μαγνητικά σωματίδια προσιτών συγκολλήσεων τροχαλίας άφιξης χωρίς αποσυναρμολόγηση.</p> <p>Έλεγχος με υπέρηχο άξονα τροχαλίας άφιξης χωρίς αποσυναρμολόγηση.</p> <p>Γενικός οπτικός έλεγχος πυλώνων γραμμής, ράουλων και ελαστικών ράουλων, χωρίς αποσυναρμολόγηση.</p> <p>Δειγματοληπτικός Έλεγχος με μαγνητικά σωματίδια έλεγχος συγκολλήσεων κορμών πυλώνων στο χαμηλό σημείο της φλάντζας σύνδεσης του πυλώνα στο θεμέλιο.</p> <p>Έλεγχος με υπέρηχο αγκυρίων πυλώνων και σταθμού τερματισμού (δειγματοληπτικά). Αποσυναρμολόγηση κλεμών ανάρτησης καρεκλών, καθαρισμός και έλεγχος με μαγνητικά σωματίδια στο σώμα της κλέμας και την δαγκάνη.</p> <p>Έλεγχος με μαγνητικά σωματίδια και οπτικός έλεγχος συγκολλήσεων μεταλλικών πλαισίων καρεκλών.</p> <p>Οι έλεγχοι θα πραγματοποιηθούν από επιθεωρητές πιστοποιημένους κατά LEVEL 2 στις παρακάτω μεθόδους:</p> <ul style="list-style-type: none"> • ΕΛΕΓΧΟΣ ΜΕ ΜΑΓΝΗΤΙΚΑ ΣΩΜΑΤΙΔΙΑ (MT) • ΕΛΕΓΧΟΣ ΜΕ ΥΠΕΡΗΧΟ (UT) • ΟΠΤΙΚΟΣ ΕΛΕΓΧΟΣ (VT) <p>Παραδοτέα του παρόντος άρθρου αποτελούν οι τεχνικές εκθέσεις με τα αποτελέσματα των ελέγχων για κάθε εξάρτημα που θα επιθεωρηθεί, όπως περιγράφεται παραπάνω.</p>
1.3	<p>Εκτέλεση ειδικών ποιοτικών ελέγχων πενταετίας (E2) στον συρόμενο αναβατήρα “ΒΙΓΛΑ”.</p> <p>Περιλαμβάνει την εκτέλεση των παρακάτω ειδικών ελέγχων:</p> <p>Έλεγχος με υπέρηχο άξονα τροχαλίας κίνησης χωρίς αποσυναρμολόγηση.</p> <p>Έλεγχος με μαγνητικά σωματίδια προσιτών συγκολλήσεων τροχαλίας κίνησης χωρίς αποσυναρμολόγηση.</p> <p>Έλεγχος με μαγνητικά σωματίδια προσιτών συγκολλήσεων μεταλλικής κατασκευής σταθμού κίνησης χωρίς αποσυναρμολόγηση.</p> <p>Έλεγχος με υπερήχους πείρων τροχαλιών συρματόσχοινου συστήματος τάνυσης χωρίς αποσυναρμολόγηση σε σταθμό τερματισμού.</p> <p>Έλεγχος με υπέρηχο άξονα τροχαλίας άφιξης χωρίς αποσυναρμολόγηση σε σταθμό τερματισμού.</p> <p>Μέτρηση πάχους με υπέρηχο κορμών πυλώνων αναβατήρα (δειγματοληπτικά).</p> <p>Γενικός οπτικός έλεγχος πυλώνων γραμμής, ράουλων και ελαστικών ράουλων, χωρίς αποσυναρμολόγηση.</p> <p>Αποσυναρμολόγηση κλεμών ανάρτησης οργάνων έλξης, καθαρισμός και έλεγχος με μαγνητικά σωματίδια στο σώμα της κλέμας και την δαγκάνη.</p> <p>Έλεγχος με μαγνητικά σωματίδια και οπτικός έλεγχος των συγκολλήσεων του μπράτσου των οργάνων έλξης.</p> <p>Οι έλεγχοι θα πραγματοποιηθούν από επιθεωρητές πιστοποιημένους κατά LEVEL 2 στις παρακάτω μεθόδους:</p> <ul style="list-style-type: none"> • ΕΛΕΓΧΟΣ ΜΕ ΜΑΓΝΗΤΙΚΑ ΣΩΜΑΤΙΔΙΑ (MT) • ΕΛΕΓΧΟΣ ΜΕ ΥΠΕΡΗΧΟ (UT) • ΟΠΤΙΚΟΣ ΕΛΕΓΧΟΣ (VT) <p>Παραδοτέα του παρόντος άρθρου αποτελούν οι τεχνικές εκθέσεις με τα αποτελέσματα των ελέγχων για κάθε εξάρτημα που θα επιθεωρηθεί, όπως περιγράφεται παραπάνω.</p>

1.4	Μαγνητοεπαγωγικός έλεγχος συρματόσχοινου αναβατήρα “ΒΙΓΛΑ” (διαμέτρου 28 χιλιοστών) σε όλο το μήκος του και έκδοση της έκθεσης ελέγχου. Ο έλεγχος θα πραγματοποιηθεί με βάση τα Ευρωπαϊκά Πρότυπα EN 12927-6, EN 12927-7, EN 12927-8, από πιστοποιημένο επιθεωρητή, επιπέδου LEVEL 3. Παραδοτέο είναι η έκθεση ελέγχου του συρματόσχοινου.
1.5	Μαγνητοεπαγωγικός έλεγχος συρματόσχοινου αναβατήρα “ΠΙΣΟΔΕΡΙ” (διαμέτρου 42 χιλιοστών) σε όλο το μήκος του και έκδοση της έκθεσης ελέγχου. Ο έλεγχος θα πραγματοποιηθεί με βάση τα Ευρωπαϊκά Πρότυπα EN 12927-6, EN 12927-7, EN 12927-8, από πιστοποιημένο επιθεωρητή, επιπέδου LEVEL 3. Παραδοτέο είναι η έκθεση ελέγχου του συρματόσχοινου.
1.6	Μαγνητοεπαγωγικός έλεγχος συρματόσχοινου αναβατήρα “ΒΙΓΛΑ” (διαμέτρου 16 χιλιοστών) σε όλο το μήκος του και έκδοση της έκθεσης ελέγχου. Ο έλεγχος θα πραγματοποιηθεί με βάση τα Ευρωπαϊκά Πρότυπα EN 12927-6, EN 12927-7, EN 12927-8, από πιστοποιημένο επιθεωρητή, επιπέδου LEVEL 3. Παραδοτέο είναι η έκθεση ελέγχου του συρματόσχοινου

Λόγω της κρισιμότητας του ελέγχου των συρματόσχοινων των αναβατήρων θα πρέπει, επί ποινή αποκλεισμού, στον φάκελο δικαιολογητικών – τεχνική περιγραφή του υποψήφιου αναδόχου να κατατεθεί το πιστοποιητικό επιπέδου LEVEL 3, του επιθεωρητή που θα πραγματοποιήσει τον έλεγχο των συρματόσχοινων.

Στο παρόν έργο δεν έχουν προϋπολογιστεί και δεν περιλαμβάνονται τα εξής:

- Η εκτέλεση των πάσης φύσεως εργασιών ετήσιας και πολυετούς συντήρησης, η εκτέλεση πάσης φύσεως επισκευών, η προμήθεια ανταλλακτικών και αναλωσίμων, η εκτέλεση των ετήσιων λειτουργικών ελέγχων (E1) και δοκιμών με φορτίο των αναβατήρων πριν την έναρξη λειτουργίας τους, καθώς δεν αποτελούν ευθύνη – υποχρέωση της ΠΕ ΦΛΩΡΙΝΑΣ.
- Η εκτέλεση πάσης φύσεως εργασιών, πιθανών αναγκαίων συμπληρωματικών ελέγχων και η προμήθεια ανταλλακτικών για την επισκευή και αποκατάσταση βλαβών και σφαλμάτων που πιθανώς να προκύψουν από την εκτέλεση των ειδικών ελέγχων, καθώς αυτά δεν είναι δυνατόν να είναι εκ των προτέρων γνωστά και δεν είναι δυνατόν να προϋπολογιστούν.

1. ΠΡΟΥΠΟΛΟΓΙΣΜΟΣ ΕΙΔΙΚΩΝ ΕΛΕΓΧΩΝ

ΑΡΘΡΟ	ΕΙΔΙΚΟΙ ΕΛΕΓΧΟΙ ΠΕΝΤΑΕΤΙΑΣ	Μ/Μ	ΠΟΣΟΤΗΤΑ	ΑΞΙΑ ΜΟΝΑΔΟΣ	ΣΥΝΟΛΟ
1.1	Εκτέλεση ειδικών ποιοτικών, μη καταστροφικών ελέγχων σε εξαρτήματα ασφαλείας του εναέριου αναβατήρα “ΒΙΓΛΑ”, σύμφωνα με την περιγραφή του παραπάνω “ΠΙΝΑΚΑ 1” και έκδοση των σχετικών εκθέσεων ελέγχων πενταετίας (E2) για τα εξαρτήματα που όπως περιγράφεται στον πίνακα θα επιθεωρηθούν.	TEM	1	10.000,00	10.000,00 €
1.2	Εκτέλεση ειδικών ποιοτικών, μη καταστροφικών ελέγχων σε εξαρτήματα ασφαλείας του εναέριου αναβατήρα “ΠΙΣΟΔΕΡΙ”, σύμφωνα με την περιγραφή του παραπάνω “ΠΙΝΑΚΑ 1” και έκδοση των σχετικών εκθέσεων ελέγχων πενταετίας (E2) για τα εξαρτήματα που όπως περιγράφεται στον πίνακα θα επιθεωρηθούν.	TEM	1	10.000,00	10.000,00 €

1.3	Εκτέλεση ειδικών ποιοτικών, μη καταστροφικών ελέγχων σε εξαρτήματα ασφαλείας του συρόμενου αναβατήρα "ΒΙΓΛΑ" σύμφωνα με την περιγραφή του παραπάνω "ΠΙΝΑΚΑ 1" και έκδοση των σχετικών εκθέσεων ελέγχων πενταετίας (Ε2) για τα εξαρτήματα που όπως περιγράφεται στον πίνακα θα επιθεωρηθούν.		1	5.000,00	5.000,00
1.4	Μαγνητοεπαγωγικός έλεγχος συρματόσχοινου εναέριου αναβατήρα "ΒΙΓΛΑ" και έκδοση της έκθεσης ελέγχου		1	800,00	800,00
1.5	Μαγνητοεπαγωγικός έλεγχος συρματόσχοινου εναέριου αναβατήρα "ΠΙΣΟΔΕΡΙ" και έκδοση της έκθεσης ελέγχου		1	800,00	800,00
1.6	Μαγνητοεπαγωγικός έλεγχος συρματόσχοινου συρόμενου αναβατήρα "ΒΙΓΛΑ" και έκδοση της έκθεσης ελέγχου		1	500,00	500,00
				ΚΑΘΑΡΗ ΑΞΙΑ	27.100,00 €
				ΦΠΑ 24%	6.504,00 €
				ΣΥΝΟΛΙΚΗ ΑΞΙΑ	33.604,00 €

Σύμφωνα με τον παραπάνω προϋπολογισμό το συνολικό κόστος για την απαιτούμενο ειδικό έλεγχο 5ετίας των τριών αναβατήρων **Βίγλας – Πισοδερίου** ανέρχεται στο ποσό των # **33.604,00 €** # με το Φ.Π.Α.

Στο παρόν έργο δεν έχουν προϋπολογιστεί και δεν περιλαμβάνονται τα εξής:

- Η εκτέλεση των πάσης φύσεων εργασιών συντήρησης, η εκτέλεση επισκευών, η προμήθεια ανταλλακτικών, η εκτέλεση των ετήσιων λειτουργικών ελέγχων (Ε1) και δοκιμών με φορτίο των αναβατήρων πριν την έναρξη λειτουργίας τους, καθώς δεν αποτελούν ευθύνη – υποχρέωση της ΠΕ ΦΛΩΡΙΝΑΣ.
- Η εκτέλεση πάσης φύσεως εργασιών, πιθανών αναγκαίων συμπληρωματικών ελέγχων και η προμήθεια ανταλλακτικών για την επισκευή και αποκατάσταση βλαβών και σφαλμάτων που πιθανώς να προκύψουν από την εκτέλεση των ειδικών ελέγχων, καθώς αυτά δεν είναι δυνατόν να είναι εκ των προτέρων γνωστά και δεν είναι δυνατόν να προϋπολογιστούν

A/A	K.A.E.	ΠΟΣΟ ΜΕ Φ.Π.Α. 24%
1.	073 9789.01	35.340,00 €
2.	073 9789.01	33.604,00 €
ΣΥΝΟΛΟ		68.944,00 €

ΤΥΠΟΠΟΙΗΜΕΝΟ ΕΝΤΥΠΟ ΥΠΕΥΘΥΝΗΣ ΔΗΛΩΣΗΣ

(ΤΕΥΔ) [άρθρου 79 παρ. 4 ν. 4412/2016 (Α 147)]

για διαδικασίες σύναψης δημόσιας σύμβασης κάτω των ορίων των οδηγιών

Μέρος Ι: Πληροφορίες σχετικά με την αναθέτουσα αρχή/αναθέτοντα φορέα¹ και τη διαδικασία ανάθεσης

Παροχή πληροφοριών δημοσίευσης σε εθνικό επίπεδο, με τις οποίες είναι δυνατή η αδιαμφισβήτητη ταυτοποίηση της διαδικασίας σύναψης δημόσιας σύμβασης:

A: Ονομασία, διεύθυνση και στοιχεία επικοινωνίας της αναθέτουσας αρχής (αα)/ αναθέτοντα φορέα (αφ)

- Ονομασία: [ΠΕΡΙΦΕΡΕΙΑΚΗ ΕΝΟΤΗΤΑ ΦΛΩΡΙΝΑΣ]

- Κωδικός Αναθέτουσας Αρχής / Αναθέτοντα Φορέα ΚΗΜΔΗΣ :
[5005]

- Ταχυδρομική διεύθυνση / Πόλη / Ταχ. Κωδικός: [ΠΤΟΛΕΜΑΙΩΝ 1 - ΔΙΟΙΚΗΤΗΡΙΟ]

- Αρμόδιος για πληροφορίες: [ΚΩΝΣΤΑΝΤΙΝΙΔΗΣ ΧΡΗΣΤΟΣ]

- Τηλέφωνο: [2385054505,
2385054504]

- Ηλ.ταχυδρομείο: [x.konstantinidis@florina.pdm.gov.gr,]

- Διεύθυνση στο Διαδίκτυο (διεύθυνση δικτυακού τόπου):

[<http://www.pdm.gov.gr/category/information/procurements/>]

B: Πληροφορίες σχετικά με τη διαδικασία σύναψης σύμβασης

- Τίτλος ή σύντομη περιγραφή της δημόσιας σύμβασης (συμπεριλαμβανομένου του σχετικού CPV): «Συντήρηση 5ετίας του Χιονοδρομικού Κέντρου Βίγλας Πισοδερίου της Π.Ε. Φλώρινας (Προμήθεια υλικών και συντήρηση των Lift Βίγλας – Πισοδερίου)»

- Κωδικός CPV στο ΚΗΜΔΗΣ: [45234250-3 & 42418290-8]

- Η σύμβαση αναφέρεται σε έργα, προμήθειες, ή υπηρεσίες : [προμήθειες και υπηρεσίες]

- Αριθμός αναφοράς που αποδίδεται στον φάκελο από την αναθέτουσα αρχή (εάν υπάρχει):
[2/2021]

ΟΛΕΣ ΟΙ ΥΠΟΛΟΙΠΕΣ ΠΛΗΡΟΦΟΡΙΕΣ ΣΕ ΚΑΘΕ ΕΝΟΤΗΤΑ ΤΟΥ ΤΕΥΔ ΘΑ ΠΡΕΠΕΙ ΝΑ ΣΥΜΠΛΗΡΩΘΟΥΝ ΑΠΟ ΤΟΝ ΟΙΚΟΝΟΜΙΚΟ ΦΟΡΕΑ

Μέρος II : Πληροφορίες σχετικά με τον οικονομικό φορέα**A: Πληροφορίες σχετικά με τον οικονομικό φορέα**

Στοιχεία αναγνώρισης:	Απάντηση:
Πλήρης Επωνυμία:	[]
Αριθμός φορολογικού μητρώου (ΑΦΜ): Εάν δεν υπάρχει ΑΦΜ στη χώρα εγκατάστασης του οικονομικού φορέα, αναφέρετε άλλον εθνικό αριθμό ταυτοποίησης, εφόσον απαιτείται και υπάρχει	[]
Ταχυδρομική διεύθυνση:	[.....]
Αρμόδιος ή αρμόδιοι ⁱⁱ : Τηλέφωνο: Ηλ. ταχυδρομείο: Διεύθυνση στο Διαδίκτυο (διεύθυνση δικτυακού τόπου) (εάν υπάρχει):	[.....] [.....] [.....] [.....]
Γενικές πληροφορίες:	Απάντηση:
Ο οικονομικός φορέας είναι πολύ μικρή, μικρή ή μεσαία επιχείρηση ⁱⁱⁱ .	
Κατά περίπτωση, ο οικονομικός φορέας είναι εγγεγραμμένος σε επίσημο κατάλογο/Μητρώο εγκεκριμένων οικονομικών φορέων ή διαθέτει ισοδύναμο πιστοποιητικό (π.χ. βάσει εθνικού συστήματος (προ)επιλογής);	<input type="checkbox"/> Ναι <input type="checkbox"/> Όχι <input type="checkbox"/> Άνευ αντικειμένου
Εάν ναι: Απαντήστε στα υπόλοιπα τμήματα της παρούσας ενότητας, στην ενότητα Β και, όπου απαιτείται, στην ενότητα Γ του παρόντος μέρους, συμπληρώστε το μέρος V κατά περίπτωση, και σε κάθε περίπτωση συμπληρώστε και υπογράψτε το μέρος VI. α) Αναφέρετε την ονομασία του καταλόγου ή του πιστοποιητικού και τον σχετικό αριθμό εγγραφής ή πιστοποίησης, κατά περίπτωση: β) Εάν το πιστοποιητικό εγγραφής ή η πιστοποίηση διατίθεται ηλεκτρονικά, αναφέρετε: γ) Αναφέρετε τα δικαιολογητικά στα οποία	α) [.....] β) (διαδικτυακή διεύθυνση, αρχή ή φορέας έκδοσης, επακριβή στοιχεία αναφοράς των εγγράφων):[.....][.....][.....][.....] γ) [.....]

<p>βασίζεται η εγγραφή ή η πιστοποίηση και, κατά περίπτωση, την κατάταξη στον επίσημο κατάλογο^V:</p> <p>δ) Η εγγραφή ή η πιστοποίηση καλύπτει όλα τα απαιτούμενα κριτήρια επιλογής;</p> <p>Εάν όχι: <u>Επιπροσθέτως, συμπληρώστε τις πληροφορίες που λείπουν στο μέρος IV, ενότητες Α, Β, Γ, ή Δ κατά περίπτωση ΜΟΝΟ εφόσον αυτό απαιτείται στη σχετική διακήρυξη ή στα έγγραφα της σύμβασης:</u></p> <p>ε) Ο οικονομικός φορέας θα είναι σε θέση να προσκομίσει βεβαίωση πληρωμής εισφορών κοινωνικής ασφάλισης και φόρων ή να παράσχει πληροφορίες που θα δίνουν τη δυνατότητα στην αναθέτουσα αρχή ή στον αναθέτοντα φορέα να τη λάβει απευθείας μέσω πρόσβασης σε εθνική βάση δεδομένων σε οποιοδήποτε κράτος μέλος αυτή διατίθεται δωρεάν;</p> <p>Εάν η σχετική τεκμηρίωση διατίθεται ηλεκτρονικά, αναφέρετε:</p>	<p>δ) <input type="checkbox"/> Ναι <input type="checkbox"/> Όχι</p> <p>ε) <input type="checkbox"/> Ναι <input type="checkbox"/> Όχι</p> <p>(διαδικτυακή διεύθυνση, αρχή ή φορέας έκδοσης, επακριβή στοιχεία αναφοράς των εγγράφων): [.....][.....][.....][.....]</p>
<p>Τρόπος συμμετοχής:</p>	<p>Απάντηση:</p>
<p>Ο οικονομικός φορέας συμμετέχει στη διαδικασία σύναψης δημόσιας σύμβασης από κοινού με άλλους^{VI}:</p>	<p><input type="checkbox"/> Ναι <input type="checkbox"/> Όχι</p>
<p>Εάν ναι, μεριμνήστε για την υποβολή χωριστού εντύπου ΤΕΥΔ από τους άλλους εμπλεκόμενους οικονομικούς φορείς.</p>	
<p>Εάν ναι:</p> <p>α) Αναφέρετε τον ρόλο του οικονομικού φορέα στην ένωση ή κοινοπραξία (επικεφαλής, υπεύθυνος για συγκεκριμένα καθήκοντα ...):</p> <p>β) Προσδιορίστε τους άλλους οικονομικούς φορείς που συμμετέχουν από κοινού στη διαδικασία σύναψης δημόσιας σύμβασης:</p> <p>γ) Κατά περίπτωση, επωνυμία της συμμετέχουσας ένωσης ή κοινοπραξίας.</p>	<p>α) [.....]</p> <p>β) [.....]</p> <p>γ) [.....]</p>
<p>Τμήματα</p>	<p>Απάντηση:</p>
<p>Κατά περίπτωση, αναφορά του τμήματος ή των τμημάτων για τα οποία ο οικονομικός φορέας επιθυμεί να υποβάλει προσφορά.</p>	<p>[]</p>

B: Πληροφορίες σχετικά με τους νόμιμους εκπροσώπους του οικονομικού φορέα

Κατά περίπτωση, αναφέρετε το όνομα και τη διεύθυνση του προσώπου ή των προσώπων που είναι αρμόδια/εξουσιοδοτημένα να εκπροσωπούν τον οικονομικό φορέα για τους σκοπούς της παρούσας διαδικασίας ανάθεσης δημόσιας σύμβασης:

Εκπροσώπηση, εάν υπάρχει:	Απάντηση:
Όνοματεπώνυμο	[.....]
συνοδευόμενο από την ημερομηνία και τον τόπο γέννησης εφόσον απαιτείται:	[.....]
Θέση/Ενεργών υπό την ιδιότητα	[.....]
Ταχυδρομική διεύθυνση:	[.....]
Τηλέφωνο:	[.....]
Ηλ. ταχυδρομείο:	[.....]
Εάν χρειάζεται, δώστε λεπτομερή στοιχεία σχετικά με την εκπροσώπηση (τις μορφές της, την έκταση, τον σκοπό ...):	[.....]

Γ: Πληροφορίες σχετικά με τη στήριξη στις ικανότητες άλλων ΦΟΡΕΩΝ^{vii}

Στήριξη:	Απάντηση:
Ο οικονομικός φορέας στηρίζεται στις ικανότητες άλλων οικονομικών φορέων προκειμένου να ανταποκριθεί στα κριτήρια επιλογής που καθορίζονται στο μέρος IV και στα (τυχόν) κριτήρια και κανόνες που καθορίζονται στο μέρος V κατωτέρω;	<input type="checkbox"/> Ναι <input type="checkbox"/> Όχι

Εάν ναι, επισυνάψτε χωριστό έντυπο ΤΕΥΔ με τις πληροφορίες που απαιτούνται σύμφωνα με τις **ενότητες Α και Β του παρόντος μέρους και σύμφωνα με το μέρος III, για κάθε ένα** από τους σχετικούς φορείς, δεόντως συμπληρωμένο και υπογεγραμμένο από τους νομίμους εκπροσώπους αυτών.

Επισημαίνεται ότι θα πρέπει να περιλαμβάνονται επίσης το τεχνικό προσωπικό ή οι τεχνικές υπηρεσίες, είτε ανήκουν απευθείας στην επιχείρηση του οικονομικού φορέα είτε όχι, ιδίως οι υπεύθυνοι για τον έλεγχο της ποιότητας και, όταν πρόκειται για δημόσιες συμβάσεις έργων, το τεχνικό προσωπικό ή οι τεχνικές υπηρεσίες που θα έχει στη διάθεσή του ο οικονομικός φορέας για την εκτέλεση της σύμβασης.

Εφόσον είναι σχετικές για την ειδική ικανότητα ή ικανότητες στις οποίες στηρίζεται ο οικονομικός φορέας, παρακαλείσθε να συμπεριλάβετε τις πληροφορίες που απαιτούνται σύμφωνα με τα μέρη IV και V για κάθε ένα από τους οικονομικούς φορείς.

Δ: Πληροφορίες σχετικά με υπεργολάβους στην ικανότητα των οποίων δεν στηρίζεται ο οικονομικός φορέας

(Η παρούσα ενότητα συμπληρώνεται μόνον εφόσον οι σχετικές πληροφορίες απαιτούνται ρητώς από την αναθέτουσα αρχή ή τον αναθέτοντα φορέα)

Υπεργολαβική ανάθεση :	Απάντηση:
Ο οικονομικός φορέας προτίθεται να αναθέσει οποιοδήποτε μέρος της σύμβασης σε τρίτους υπό μορφή υπεργολαβίας;	<input type="checkbox"/> Ναι <input type="checkbox"/> Όχι Εάν ναι παραθέστε κατάλογο των προτεινόμενων υπεργολάβων και το ποσοστό της σύμβασης που θα αναλάβουν: [...]

Εάν η αναθέτουσα αρχή ή ο αναθέτων φορέας ζητούν ρητώς αυτές τις πληροφορίες (κατ' εφαρμογή του άρθρου 131 παρ. 5 ή εφόσον ο προσφέρων / υποψήφιος οικονομικός φορέας προτίθεται να αναθέσει σε τρίτους υπό μορφή υπεργολαβίας τμήμα της σύμβασης που υπερβαίνει το ποσοστό του 30% της συνολικής αξίας της σύμβασης σύμφωνα με το άρθρο 131 παρ. 6 και 7, επιπλέον των πληροφοριών που προβλέπονται στην παρούσα ενότητα, παρακαλείσθε να παράσχετε τις πληροφορίες που απαιτούνται σύμφωνα με τις ενότητες Α και Β του παρόντος μέρους και σύμφωνα με το μέρος III για κάθε υπεργολάβο(ή κατηγορία υπεργολάβων).

Μέρος III : Λόγοι αποκλεισμού

A: Λόγοι αποκλεισμού που σχετίζονται με ποινικές καταδίκες^{viii}

Στο άρθρο 73 παρ. 1 ορίζονται οι ακόλουθοι λόγοι αποκλεισμού:

1. συμμετοχή σε εγκληματική οργάνωση^{ix}.
2. δωροδοκία^{x,xi}.
3. απάτη^{xii}.
4. τρομοκρατικά εγκλήματα ή εγκλήματα συνδεδεμένα με τρομοκρατικές δραστηριότητες^{xiii}.
5. νομιμοποίηση εσόδων από παράνομες δραστηριότητες ή χρηματοδότηση της τρομοκρατίας^{xiv}.
6. παιδική εργασία και άλλες μορφές εμπορίας ανθρώπων^{xv}.

Λόγοι που σχετίζονται με ποινικές καταδίκες:	Απάντηση:
Υπάρχει αμετάκλητη καταδικαστική απόφαση εις βάρος του οικονομικού φορέα ή οποιουδήποτε προσώπου ^{xvi} το οποίο είναι μέλος του διοικητικού, διευθυντικού ή εποπτικού του οργάνου ή έχει εξουσία εκπροσώπησης, λήψης αποφάσεων ή ελέγχου σε αυτό για έναν από τους λόγους που παρατίθενται ανωτέρω (σημεία 1-6), ή καταδικαστική απόφαση η οποία έχει εκδοθεί πριν από πέντε έτη κατά το μέγιστο ή στην οποία έχει οριστεί απευθείας περίοδος αποκλεισμού που εξακολουθεί να ισχύει;	<input type="checkbox"/> Ναι <input type="checkbox"/> Όχι <i>Εάν η σχετική τεκμηρίωση διατίθεται ηλεκτρονικά, αναφέρετε: (διαδικτυακή διεύθυνση, αρχή ή φορέας έκδοσης, επακριβή στοιχεία αναφοράς των εγγράφων):</i> [.....][.....][.....][.....] ^{xvii}

<p>Εάν ναι, αναφέρετε^{xviii}:</p> <p>α) Ημερομηνία της καταδικαστικής απόφασης προσδιορίζοντας ποιο από τα σημεία 1 έως 6 αφορά και τον λόγο ή τους λόγους της καταδίκης, β) Προσδιορίστε ποιος έχει καταδικαστεί []. γ) Εάν ορίζεται απευθείας στην καταδικαστική απόφαση:</p>	<p>α) Ημερομηνία:[], σημείο(-α): [], λόγος(-οι):[]</p> <p>β) [.....]</p> <p>γ) Διάρκεια της περιόδου αποκλεισμού [.....] και σχετικό(-ά) σημείο(-α) []</p> <p>Εάν η σχετική τεκμηρίωση διατίθεται ηλεκτρονικά, αναφέρετε: (διαδικτυακή διεύθυνση, αρχή ή φορέας έκδοσης, επακριβή στοιχεία αναφοράς των εγγράφων): [.....][.....][.....][.....]^{xix}</p>
<p>Σε περίπτωση καταδικαστικής απόφασης, ο οικονομικός φορέας έχει λάβει μέτρα που να αποδεικνύουν την αξιοπιστία του παρά την ύπαρξη σχετικού λόγου αποκλεισμού</p>	<p><input type="checkbox"/> Ναι <input type="checkbox"/> Όχι</p>

<p>(«αυτοκάθαρση»)^{xx};</p>	
<p>Εάν ναι, περιγράψτε τα μέτρα που λήφθηκαν^{xxi}:</p>	<p>[.....]</p>

<p>Πληρωμή φόρων ή εισφορών κοινωνικής ασφάλισης:</p>	<p>Απάντηση:</p>	
<p>1) Ο οικονομικός φορέας έχει εκπληρώσει όλες τις υποχρεώσεις του όσον αφορά την πληρωμή φόρων ή εισφορών κοινωνικής ασφάλισης^{xxii}, στην Ελλάδα και στη χώρα στην οποία είναι τυχόν ενκατεστημένος :</p>	<p><input type="checkbox"/> Ναι <input type="checkbox"/> Όχι</p>	
<p>Εάν όχι αναφέρετε: α) Χώρα ή κράτος μέλος για το οποίο πρόκειται:</p>	<p>ΦΟΡΟΙ</p>	<p>ΕΙΣΦΟΡΕΣ ΚΟΙΝΩΝΙΚΗΣ ΑΣΦΑΛΙΣΗΣ</p>

	α)[.....]. β)[.....] γ.1) <input type="checkbox"/> Ναι <input type="checkbox"/> Όχι - <input type="checkbox"/> Ναι <input type="checkbox"/> Όχι -[.....]. -[.....]. γ.2)[.....]. δ) <input type="checkbox"/> Ναι <input type="checkbox"/> Όχι Εάν ναι, να αναφερθούν λεπτομερείς πληροφορίες [.....]	α)[.....]. β)[.....] γ.1) <input type="checkbox"/> Ναι <input type="checkbox"/> Όχι - <input type="checkbox"/> Ναι <input type="checkbox"/> Όχι -[.....]. -[.....]. γ.2)[.....]. δ) <input type="checkbox"/> Ναι <input type="checkbox"/> Όχι Εάν ναι, να αναφερθούν λεπτομερείς πληροφορίες [.....]
Εάν η σχετική τεκμηρίωση όσον αφορά την καταβολή των φόρων ή εισφορών κοινωνικής ασφάλισης διατίθεται ηλεκτρονικά, αναφέρετε:	(διαδικτυακή διεύθυνση, αρχή ή φορέας έκδοσης, επακριβή στοιχεία αναφοράς των εγγράφων). ^{xxiv} [.....]/[.....]/[.....]	

(«αυτοκάθαρση») ^{xx} ;	
Εάν ναι, περιγράψτε τα μέτρα που λήφθηκαν. ^{xxi}	[.....]

Β: Λόγοι που σχετίζονται με την καταβολή φόρων ή εισφορών κοινωνικής ασφάλισης

Πληρωμή φόρων ή εισφορών κοινωνικής ασφάλισης:	Απάντηση:
1) Ο οικονομικός φορέας έχει εκπληρώσει όλες τις υποχρεώσεις του όσον αφορά την πληρωμή φόρων ή εισφορών κοινωνικής ασφάλισης ^{xxii} , στην Ελλάδα και στη χώρα στην οποία είναι τυχόν ενκατεστημένος :	<input type="checkbox"/> Ναι <input type="checkbox"/> Όχι

Εάν όχι αναφέρετε: α) Χώρα ή κράτος μέλος για το οποίο πρόκειται: β) Ποιο είναι το σχετικό ποσό; γ) Πως διαπιστώθηκε η αθέτηση των υποχρεώσεων; 1) Μέσω δικαστικής ή διοικητικής απόφασης; - Η εν λόγω απόφαση είναι τελεσίδικη και δεσμευτική; - Αναφέρετε την ημερομηνία καταδίκης ή έκδοσης απόφασης - Σε περίπτωση καταδικαστικής απόφασης, εφόσον ορίζεται απευθείας σε αυτήν, τη διάρκεια της περιόδου αποκλεισμού: 2) Με άλλα μέσα; Διευκρινίστε: δ) Ο οικονομικός φορέας έχει εκπληρώσει τις υποχρεώσεις του είτε καταβάλλοντας τους φόρους ή τις εισφορές κοινωνικής ασφάλισης που οφείλει συμπεριλαμβανόμενων κατά περίπτωση, των δεδουλευμένων τόκων ή των προστίμων, είτε υπαγόμενος σε δεσμευτικό διακανονισμό για την καταβολή τους; ^{xxiii}	ΦΟΡΟΙ	ΕΙΣΦΟΡΕΣ ΚΟΙΝΩΝΙΚΗΣ ΑΣΦΑΛΙΣΗΣ
	α)[.....]· β)[.....] γ.1) <input type="checkbox"/> Ναι <input type="checkbox"/> Όχι <input type="checkbox"/> Ναι <input type="checkbox"/> Όχι -[.....]· -[.....]· γ.2)[.....]· δ) <input type="checkbox"/> Ναι <input type="checkbox"/> Όχι Εάν ναι, να αναφερθούν λεπτομερείς πληροφορίες [.....]	α)[.....]· β)[.....] γ.1) <input type="checkbox"/> Ναι <input type="checkbox"/> Όχι <input type="checkbox"/> Ναι <input type="checkbox"/> Όχι -[.....]· -[.....]· γ.2)[.....]· δ) <input type="checkbox"/> Ναι <input type="checkbox"/> Όχι Εάν ναι, να αναφερθούν λεπτομερείς πληροφορίες [.....]
Εάν η σχετική τεκμηρίωση όσον αφορά την καταβολή των φόρων ή εισφορών κοινωνικής ασφάλισης διατίθεται ηλεκτρονικά, αναφέρετε:	(διαδικτυακή διεύθυνση, αρχή ή φορέας έκδοσης, επακριβή στοιχεία αναφοράς των εγγράφων): ^{xxiv} [.....][.....][.....]	

Γ: Λόγοι που σχετίζονται με αφερεγγυότητα, σύγκρουση συμφερόντων ή επαγγελματικό παράπτωμα

Πληροφορίες σχετικά με πιθανή αφερεγγυότητα, σύγκρουση συμφερόντων ή επαγγελματικό παράπτωμα	Απάντηση:
Ο οικονομικός φορέας έχει, εν γνώσει του,	<input type="checkbox"/> Ναι <input type="checkbox"/> Όχι

	<p>Εάν ναι, ο οικονομικός φορέας έχει λάβει μέτρα που να αποδεικνύουν την αξιοπιστία του παρά την ύπαρξη αυτού του λόγου αποκλεισμού («αυτοκάθαρση»); <input type="checkbox"/> Ναι <input type="checkbox"/> Όχι Εάν το έχει πράξει, περιγράψτε τα μέτρα που λήφθηκαν: [.....]</p>
<p>Βρίσκεται ο οικονομικός φορέας σε οποιαδήποτε από τις ακόλουθες καταστάσεις^{xxvi} :</p> <p>α) πτώχευση, ή β) διαδικασία εξυγίανσης, ή γ) ειδική εκκαθάριση, ή δ) αναγκαστική διαχείριση από εκκαθαριστή ή από το δικαστήριο, ή ε) έχει υπαχθεί σε διαδικασία πτωχευτικού συμβιβασμού, ή στ) αναστολή επιχειρηματικών δραστηριοτήτων, ή ζ) σε οποιαδήποτε ανάλογη κατάσταση προκύπτουσα από παρόμοια διαδικασία προβλεπόμενη σε εθνικές διατάξεις νόμου</p> <p>Εάν ναι:</p> <ul style="list-style-type: none"> - Παραθέστε λεπτομερή στοιχεία: - Διευκρινίστε τους λόγους για τους οποίους ωστόσο ο οικονομικός φορέας, θα δύναται να εκτελέσει τη σύμβαση, λαμβανόμενης υπόψη της εφαρμοστέας εθνικής νομοθεσίας και των μέτρων σχετικά με τη συνέχε συνέχιση της επιχειρηματικής του λειτουργίας υπό αυτές αυτές τις περιστάσεις^{xxvii} <p>Εάν η σχετική τεκμηρίωση διατίθεται ηλεκτρονικά, αναφέρετε:</p>	<p><input type="checkbox"/> Ναι <input type="checkbox"/> Όχι</p> <p>-[.....] -[.....]</p> <p>(διαδικτυακή διεύθυνση, αρχή ή φορέας έκδοσης, επακριβή στοιχεία αναφοράς των εγγράφων): [.....][.....][.....]</p>
<p>Έχει διαπράξει ο οικονομικός φορέας σοβαρό επαγγελματικό παράπτωμα^{xxviii};</p> <p>Εάν ναι, να αναφερθούν λεπτομερείς πληροφορίες:</p>	<p><input type="checkbox"/> Ναι <input type="checkbox"/> Όχι</p> <p>[.....]</p> <p>Εάν ναι, έχει λάβει ο οικονομικός φορέας μέτρα αυτοκάθαρσης; <input type="checkbox"/> Ναι <input type="checkbox"/> Όχι Εάν το έχει πράξει, περιγράψτε τα μέτρα που λήφθηκαν: [.....]</p>

<p>Έχει συνάψει ο οικονομικός φορέας συμφωνίες με άλλους οικονομικούς φορείς με σκοπό τη στρέβλωση του ανταγωνισμού; Εάν ναι, να αναφερθούν λεπτομερείς πληροφορίες:</p>	<p><input type="checkbox"/> Ναι <input type="checkbox"/> Όχι [.....]</p> <p>Εάν ναι, έχει λάβει ο οικονομικός φορέας μέτρα αυτοκάθαρσης; <input type="checkbox"/> Ναι <input type="checkbox"/> Όχι Εάν το έχει πράξει, περιγράψτε τα μέτρα που λήφθηκαν: [.....]</p>
<p>Γνωρίζει ο οικονομικός φορέας την ύπαρξη τυχόν σύγκρουσης συμφερόντων^{xxix}, λόγω της συμμετοχής του στη διαδικασία ανάθεσης της σύμβασης; Εάν ναι, να αναφερθούν λεπτομερείς πληροφορίες:</p>	<p><input type="checkbox"/> Ναι <input type="checkbox"/> Όχι [.....]</p>
<p>Έχει παράσχει ο οικονομικός φορέας ή επιχείρηση συνδεδεμένη με αυτόν συμβουλές στην αναθέτουσα αρχή ή στον αναθέτοντα φορέα ή έχει με άλλο τρόπο αναμειχθεί στην προετοιμασία της διαδικασίας σύναψης της σύμβασης^{xxx}; Εάν ναι, να αναφερθούν λεπτομερείς πληροφορίες:</p>	<p><input type="checkbox"/> Ναι <input type="checkbox"/> Όχι [.....]</p>
<p>Έχει επιδείξει ο οικονομικός φορέας σοβαρή ή επαναλαμβανόμενη πλημμέλεια^{xxxi} κατά την εκτέλεση ουσιώδους απαίτησης στο πλαίσιο προηγούμενης δημόσιας σύμβασης, προηγούμενης σύμβασης με αναθέτοντα φορέα ή προηγούμενης σύμβασης παραχώρησης που είχε ως αποτέλεσμα την πρόωρη καταγγελία της προηγούμενης σύμβασης, αποζημιώσεις ή άλλες παρόμοιες κυρώσεις; Εάν ναι, να αναφερθούν λεπτομερείς πληροφορίες:</p>	<p><input type="checkbox"/> Ναι <input type="checkbox"/> Όχι [.....]</p> <p>Εάν ναι, έχει λάβει ο οικονομικός φορέας μέτρα αυτοκάθαρσης; <input type="checkbox"/> Ναι <input type="checkbox"/> Όχι Εάν το έχει πράξει, περιγράψτε τα μέτρα που λήφθηκαν: [.....]</p>

<p>Μπορεί ο οικονομικός φορέας να επιβεβαιώσει ότι:</p> <p>α) δεν έχει κριθεί ένοχος σοβαρών ψευδών δηλώσεων κατά την παροχή των πληροφοριών που απαιτούνται για την εξακρίβωση της απουσίας των λόγων αποκλεισμού ή την πλήρωση των κριτηρίων επιλογής,</p> <p>β) δεν έχει αποκρύψει τις πληροφορίες αυτές,</p> <p>γ) ήταν σε θέση να υποβάλει χωρίς καθυστέρηση τα δικαιολογητικά που</p>	<p><input type="checkbox"/> Ναι <input type="checkbox"/> Όχι</p>
---	--

<p>απαιτούνται από την αναθέτουσα αρχή/αναθέτοντα φορέα</p> <p>δ) δεν έχει επιχειρήσει να επηρεάσει με αθέμιτο τρόπο τη διαδικασία λήψης αποφάσεων της αναθέτουσας αρχής ή του αναθέτοντα φορέα, να αποκτήσει εμπιστευτικές πληροφορίες που ενδέχεται να του αποφέρουν αθέμιτο πλεονέκτημα στη διαδικασία ανάθεσης ή να παράσχει εξ αμελείας παραπλανητικές πληροφορίες που ενδέχεται να επηρεάσουν ουσιωδώς τις αποφάσεις που αφορούν τον αποκλεισμό, την επιλογή ή την ανάθεση;</p>	<p></p>
---	---------

Δ. ΑΛΛΟΙ ΛΟΓΟΙ ΑΠΟΚΛΕΙΣΜΟΥ

<p>Ονομαστικοποίηση μετοχών εταιρειών που συνάπτουν δημόσιες συμβάσεις Άρθρο 8 παρ. 4 ν. 3310/2005^{xxxii}:</p>	<p>Απάντηση:</p>
<p>Συντρέχουν οι προϋποθέσεις εφαρμογής της παρ. 4 του άρθρου 8 του ν. 3310/2005 ;</p>	<p><input type="checkbox"/> Ναι <input type="checkbox"/> Όχι</p> <p>(διαδικτυακή διεύθυνση, αρχή ή φορέας έκδοσης, επακριβή στοιχεία αναφοράς των εγγράφων): [.....][.....][.....]</p> <p>Εάν ναι, έχει λάβει ο οικονομικός φορέας μέτρα αυτοκάθαρσης;</p> <p><input type="checkbox"/> Ναι <input type="checkbox"/> Όχι</p> <p>Εάν το έχει πράξει, περιγράψτε τα μέτρα που λήφθηκαν:</p> <p>[.....]</p>

Όσον αφορά τα κριτήρια επιλογής (ενότητα 2 ή ενότητες Α έως Δ του παρόντος μέρους), ο οικονομικός φορέας δηλώνει ότι:

α: Γενική ένδειξη για όλα τα κριτήρια επιλογής

Ο οικονομικός φορέας πρέπει να συμπληρώσει αυτό το πεδίο μόνο στην περίπτωση που η αναθέτουσα αρχή ή ο αναθέτων φορέας έχει δηλώσει στη σχετική διακήρυξη ή στην πρόσκληση ή στα έγγραφα της σύμβασης που αναφέρονται στην διακήρυξη, ότι ο οικονομικός φορέας μπορεί να συμπληρώσει μόνο την Ενότητα α του Μέρους IV χωρίς να υποχρεούται να συμπληρώσει οποιαδήποτε άλλη ενότητα του Μέρους IV:

Εκπλήρωση όλων των απαιτούμενων κριτηρίων επιλογής	Απάντηση
Πληροί όλα τα απαιτούμενα κριτήρια επιλογής;	<input type="checkbox"/> Ναι <input type="checkbox"/> Όχι

A: Καταλληλότητα

Ο οικονομικός φορέας πρέπει να παράσχει πληροφορίες μόνον όταν τα σχετικά κριτήρια επιλογής έχουν προσδιοριστεί από την αναθέτουσα αρχή ή τον αναθέτοντα φορέα στη σχετική διακήρυξη ή στην πρόσκληση ή στα έγγραφα της σύμβασης που αναφέρονται στην διακήρυξη.

Καταλληλότητα	Απάντηση
<p>1) Ο οικονομικός φορέας είναι εγγεγραμμένος στα σχετικά επαγγελματικά ή εμπορικά μητρώα που τηρούνται στην Ελλάδα ή στο κράτος μέλος εγκατάστασής^{xxxiii}; του: <i>Εάν η σχετική τεκμηρίωση διατίθεται ηλεκτρονικά, αναφέρετε:</i></p>	<p>[...]</p> <p><i>(διαδικτυακή διεύθυνση, αρχή ή φορέας έκδοσης, επακριβή στοιχεία αναφοράς των εγγράφων):</i> [.....][.....][.....]</p>
<p>2) Για συμβάσεις υπηρεσιών: Χρειάζεται ειδική έγκριση ή να είναι ο οικονομικός φορέας μέλος συγκεκριμένου οργανισμού για να έχει τη δυνατότητα να παράσχει τις σχετικές υπηρεσίες στη χώρα εγκατάστασής του <i>Εάν η σχετική τεκμηρίωση διατίθεται ηλεκτρονικά, αναφέρετε:</i></p>	<p><input type="checkbox"/> Ναι <input type="checkbox"/> Όχι Εάν ναι, διευκρινίστε για ποια πρόκειται και δηλώστε αν τη διαθέτει ο οικονομικός φορέας: [...] <input type="checkbox"/> Ναι <input type="checkbox"/> Όχι</p> <p><i>(διαδικτυακή διεύθυνση, αρχή ή φορέας έκδοσης, επακριβή στοιχεία αναφοράς των εγγράφων):</i> [.....][.....][.....]</p>

B: Οικονομική και χρηματοοικονομική επάρκεια

Ο οικονομικός φορέας πρέπει να παράσχει πληροφορίες μόνον όταν τα σχετικά κριτήρια επιλογής έχουν προσδιοριστεί από την αναθέτουσα αρχή ή τον αναθέτοντα φορέα στη σχετική διακήρυξη ή στην πρόσκληση ή στα έγγραφα της σύμβασης που αναφέρονται στην διακήρυξη.

Γ: Τεχνική και επαγγελματική ικανότητα

Ο οικονομικός φορέας πρέπει να παράσχει πληροφορίες μόνον όταν τα σχετικά κριτήρια επιλογής έχουν οριστεί από την αναθέτουσα αρχή ή τον αναθέτοντα φορέα στη σχετική διακήρυξη ή στην πρόσκληση ή στα έγγραφα της σύμβασης που αναφέρονται στη διακήρυξη .

Τεχνική και επαγγελματική ικανότητα	Απάντηση:								
<p>1α) Μόνο για τις δημόσιες συμβάσεις έργων: Κατά τη διάρκεια της περιόδου αναφοράς^{xxxiv}, ο οικονομικός φορέας έχει εκτελέσει τα ακόλουθα έργα του είδους που έχει προσδιοριστεί:</p> <p>Εάν η σχετική τεκμηρίωση όσον αφορά την καλή εκτέλεση και ολοκλήρωση των σημαντικότερων εργασιών διατίθεται ηλεκτρονικά αναφέρετε:</p>	<p>Αριθμός ετών (η περίοδος αυτή προσδιορίζεται στη σχετική διακήρυξη ή στην πρόσκληση ή στα έγγραφα της σύμβασης που αναφέρονται στην διακήρυξη): [...] Έργα: [.....] (διαδικτυακή διεύθυνση, αρχή ή φορέας έκδοσης, επακριβή στοιχεία αναφοράς των εγγράφων): [.....][.....][.....]</p>								
<p>1β) Μόνο για δημόσιες συμβάσεις προμηθειών και δημόσιες συμβάσεις υπηρεσιών: Κατά τη διάρκεια της περιόδου αναφοράς^{xxxv}, ο οικονομικός φορέας έχει προβεί στις ακόλουθες κυριότερες παραδόσεις αγαθών του είδους που έχει προσδιοριστεί ή έχει παράσχει τις ακόλουθες κυριότερες υπηρεσίες του είδους που έχει προσδιοριστεί: Κατά τη σύνταξη του σχετικού καταλόγου αναφέρετε τα ποσά, τις ημερομηνίες και τους</p>	<p>Αριθμός ετών (η περίοδος αυτή προσδιορίζεται στη σχετική διακήρυξη ή στην πρόσκληση ή στα έγγραφα της σύμβασης που αναφέρονται στην διακήρυξη): [.....]</p> <table border="1"> <thead> <tr> <th>Περιγραφή</th> <th>ποσά</th> <th>ημερομην</th> <th>παραλήπτες</th> </tr> </thead> <tbody> <tr> <td> </td> <td> </td> <td> </td> <td> </td> </tr> </tbody> </table>	Περιγραφή	ποσά	ημερομην	παραλήπτες				
Περιγραφή	ποσά	ημερομην	παραλήπτες						

<p>2) Ο οικονομικός φορέας μπορεί να χρησιμοποιήσει το ακόλουθο τεχνικό προσωπικό ή τις ακόλουθες τεχνικές υπηρεσίες^{xxxvii}, ιδίως τους υπεύθυνους για τον έλεγχο της ποιότητας: Στην περίπτωση δημόσιων συμβάσεων έργων, ο οικονομικός φορέας θα μπορεί να χρησιμοποιήσει το ακόλουθο τεχνικό προσωπικό ή τις ακόλουθες τεχνικές υπηρεσίες για την εκτέλεση του έργου:</p>	<p>[.....]</p> <p>[.....]</p>
<p>3) Ο οικονομικός φορέας χρησιμοποιεί τον ακόλουθο τεχνικό εξοπλισμό και λαμβάνει τα ακόλουθα μέτρα για την διασφάλιση της ποιότητας και τα μέσα μελέτης και έρευνας που διαθέτει είναι τα ακόλουθα:</p>	<p>[.....]</p>
<p>4) Ο οικονομικός φορέας θα μπορεί να εφαρμόσει τα ακόλουθα συστήματα διαχείρισης της αλυσίδας εφοδιασμού και ανίχνευσης κατά την εκτέλεση της σύμβασης:</p>	<p>[.....]</p>
<p>5) Για σύνθετα προϊόντα ή υπηρεσίες που θα παρασχεθούν ή, κατ' εξαίρεση, για προϊόντα ή υπηρεσίες που πρέπει να ανταποκρίνονται σε κάποιον ιδιαίτερο σκοπό: Ο οικονομικός φορέας θα επιτρέπει τη διενέργεια ελέγχων^{xxxviii} όσον αφορά το</p>	<p>[] Ναι [] Όχι</p>

<p>παραγωγικό δυναμικό ή τις τεχνικές ικανότητες του οικονομικού φορέα και, εφόσον κρίνεται αναγκαίο, όσον αφορά τα μέσα μελέτης και έρευνας που αυτός διαθέτει καθώς και τα μέτρα που λαμβάνει για τον έλεγχο της ποιότητας;</p>	
<p>6) Οι ακόλουθοι τίτλοι σπουδών και επαγγελματικών προσόντων διατίθενται από: α) τον ίδιο τον πάροχο υπηρεσιών ή τον εργολάβο, και/ή (ανάλογα με τις απαιτήσεις που ορίζονται στη σχετική πρόσκληση ή διακήρυξη ή στα έγγραφα της σύμβασης) β) τα διευθυντικά στελέχη του:</p>	<p>α)[.....]</p> <p>β) [.....]</p>
<p>7) Ο οικονομικός φορέας θα μπορεί να εφαρμόζει τα ακόλουθα μέτρα περιβαλλοντικής διαχείρισης κατά την εκτέλεση της σύμβασης:</p>	<p>[.....]</p>

<p>8) Το μέσο ετήσιο εργατοϋπαλληλικό δυναμικό του οικονομικού φορέα και ο αριθμός των διευθυντικών στελεχών του κατά τα τελευταία τρία έτη ήταν τα εξής:</p>	<p>Έτος, μέσο ετήσιο εργατοϋπαλληλικό προσωπικό: [.....], [.....], [.....], [.....], [.....], [.....], Έτος, αριθμός διευθυντικών στελεχών: [.....], [.....]</p>
<p>9) Ο οικονομικός φορέας θα έχει στη διάθεσή του τα ακόλουθα μηχανήματα, εγκαταστάσεις και τεχνικό εξοπλισμό για την εκτέλεση της σύμβασης:</p>	<p>[.....]</p>
<p>10) Ο οικονομικός φορέας προτίθεται, να αναθέσει σε τρίτους υπό μορφή υπεργολαβίας^{xxxix} το ακόλουθο τμήμα (δηλ. ποσοστό) της σύμβασης:</p>	<p>[.....]</p>
<p>11) Για δημόσιες συμβάσεις προμηθειών : Ο οικονομικός φορέας θα παράσχει τα απαιτούμενα δείγματα, περιγραφές ή φωτογραφίες των προϊόντων που θα προμηθεύσει, τα οποία δεν χρειάζεται να συνοδεύονται από πιστοποιητικά γνησιότητας. Κατά περίπτωση, ο οικονομικός φορέας δηλώνει περαιτέρω ότι θα προσκομίσει τα απαιτούμενα πιστοποιητικά γνησιότητας. Εάν η σχετική τεκμηρίωση διατίθεται ηλεκτρονικά, αναφέρετε:</p>	<p>Ναι <input type="checkbox"/> Όχι <input type="checkbox"/> Ναι <input type="checkbox"/> Όχι <input type="checkbox"/> (διαδικτυακή διεύθυνση, αρχή ή</p>
<p>12) Για δημόσιες συμβάσεις προμηθειών: Μπορεί ο οικονομικός φορέας να προσκομίσει τα απαιτούμενα πιστοποιητικά που έχουν εκδοθεί από επίσημα ινστιτούτα ελέγχου</p>	<p><input type="checkbox"/> Ναι <input type="checkbox"/> Όχι</p>
<p>ποιότητας ή υπηρεσίες αναγνωρισμένων ικανοτήτων, με τα οποία βεβαιώνεται η καταλληλότητα των προϊόντων, επαληθευόμενα με παραπομπές στις τεχνικές προδιαγραφές ή σε πρότυπα, και τα οποία ορίζονται στη σχετική</p>	<p>[.....] (διαδικτυακή διεύθυνση, αρχή ή φορέας έκδοσης, επακριβή</p>
<p>διακήρυξη ή στην πρόσκληση ή στα έγγραφα της σύμβασης που αναφέρονται στη διακήρυξη; Εάν όχι, εξηγήστε τους λόγους και αναφέρετε ποια άλλα αποδεικτικά μέσα μπορούν να προσκομιστούν: Εάν η σχετική τεκμηρίωση διατίθεται ηλεκτρονικά, αναφέρετε:</p>	<p>στοιχεία αναφοράς των εγγράφων): [.....][.....][.....]</p>

Δ: Συστήματα διασφάλισης ποιότητας και πρότυπα περιβαλλοντικής διαχείρισης

Ο οικονομικός φορέας πρέπει να παράσχει πληροφορίες μόνον όταν τα συστήματα διασφάλισης ποιότητας και/ή τα πρότυπα περιβαλλοντικής διαχείρισης έχουν ζητηθεί από την αναθέτουσα αρχή ή τον αναθέτοντα φορέα στη σχετική διακήρυξη ή στην πρόσκληση ή στα έγγραφα της σύμβασης.

Συστήματα διασφάλισης ποιότητας και πρότυπα περιβαλλοντικής διαχείρισης	Απάντηση:
<p>Θα είναι σε θέση ο οικονομικός φορέας να προσκομίσει πιστοποιητικά που έχουν εκδοθεί από ανεξάρτητους οργανισμούς που βεβαιώνουν ότι ο οικονομικός φορέας συμμορφώνεται με τα απαιτούμενα πρότυπα διασφάλισης ποιότητας, συμπεριλαμβανομένης της προσβασιμότητας για άτομα με ειδικές ανάγκες;</p> <p>Εάν όχι, εξηγήστε τους λόγους και διευκρινίστε ποια άλλα αποδεικτικά μέσα μπορούν να προσκομιστούν όσον αφορά το σύστημα διασφάλισης ποιότητας:</p> <p><i>Εάν η σχετική τεκμηρίωση διατίθεται ηλεκτρονικά, αναφέρετε:</i></p>	<p><input type="checkbox"/> Ναι <input type="checkbox"/> Όχι</p> <p>[.....] [.....]</p> <p>(διαδικτυακή διεύθυνση, αρχή ή φορέας έκδοσης, επακριβή στοιχεία αναφοράς των εγγράφων): [.....][.....][.....]</p>
<p>Θα είναι σε θέση ο οικονομικός φορέας να προσκομίσει πιστοποιητικά που έχουν εκδοθεί από ανεξάρτητους οργανισμούς που βεβαιώνουν ότι ο οικονομικός φορέας συμμορφώνεται με τα απαιτούμενα συστήματα ή πρότυπα περιβαλλοντικής διαχείρισης;</p> <p>Εάν όχι, εξηγήστε τους λόγους και διευκρινίστε ποια άλλα αποδεικτικά μέσα μπορούν να προσκομιστούν όσον αφορά τα συστήματα ή πρότυπα περιβαλλοντικής διαχείρισης:</p> <p><i>Εάν η σχετική τεκμηρίωση διατίθεται ηλεκτρονικά, αναφέρετε:</i></p>	<p><input type="checkbox"/> Ναι <input type="checkbox"/> Όχι</p> <p>[.....] [.....]</p> <p>(διαδικτυακή διεύθυνση, αρχή ή φορέας έκδοσης, επακριβή στοιχεία αναφοράς των εγγράφων): [.....][.....][.....]</p>

Ο οικονομικός φορέας πρέπει να παράσχει πληροφορίες μόνον όταν η αναθέτουσα αρχή ή ο αναθέτων φορέας έχει προσδιορίσει αντικειμενικά και χωρίς διακρίσεις κριτήρια ή κανόνες που πρόκειται να εφαρμοστούν για τον περιορισμό του αριθμού των υποψηφίων που θα προσκληθούν να υποβάλουν προσφορά ή να συμμετάσχουν στον διάλογο. Οι πληροφορίες αυτές, οι οποίες μπορούν να συνοδεύονται από απαιτήσεις όσον αφορά τα πιστοποιητικά (ή το είδος τους) ή τις μορφές αποδεικτικών εγγράφων, εφόσον συντρέχει περίπτωση, που θα πρέπει να προσκομιστούν, ορίζονται στη σχετική διακήρυξη ή στην πρόσκληση ή στα έγγραφα της σύμβασης.

Για κλειστές διαδικασίες, ανταγωνιστικές διαδικασίες με διαπραγμάτευση, διαδικασίες ανταγωνιστικού διαλόγου και συμπράξεις καινοτομίας μόνον:

Ο οικονομικός φορέας δηλώνει ότι:

Περιορισμός του αριθμού	Απάντηση:
<p>Πληροί τα αντικειμενικά και χωρίς διακρίσεις κριτήρια ή κανόνες που πρόκειται να εφαρμοστούν για τον περιορισμό του αριθμού των υποψηφίων με τον ακόλουθο τρόπο: Εφόσον ζητούνται ορισμένα πιστοποιητικά ή λοιπές μορφές αποδεικτικών εγγράφων, αναφέρετε για καθένα από αυτά αν ο οικονομικός φορέας διαθέτει τα απαιτούμενα έγγραφα: <i>Εάν ορισμένα από τα εν λόγω πιστοποιητικά ή λοιπές μορφές αποδεικτικών στοιχείων διατίθενται ηλεκτρονικά^{χ1}, αναφέρετε για το καθένα:</i></p>	<p>[....]</p> <p><input type="checkbox"/> Ναι <input type="checkbox"/></p> <p>Όχι^{χ1}</p> <p>(διαδικτυακή διεύθυνση, αρχή ή φορέας έκδοσης επαρκή στοιχεία αναφοράς των</p>

Ημερομηνία:

Όνοματεπώνυμο:

Υπογραφή - σφραγίδα:

ΕΠΕΞΗΓΗΣΕΙΣ

ⁱ Σε περίπτωση που η αναθέτουσα αρχή /αναθέτων φορέας είναι περισσότερες (οι) της (του) μίας (ενός) θα αναφέρεται το σύνολο αυτών

ii Επαναλάβετε τα στοιχεία των αρμοδίων, όνομα και επώνυμο, όσες φορές χρειάζεται.

iii Βλέπε σύσταση της Επιτροπής, της 6ης Μαΐου 2003, σχετικά με τον ορισμό των πολύ μικρών, των μικρών και των μεσαίων επιχειρήσεων (ΕΕ L 124 της 20.5.2003, σ. 36). Οι πληροφορίες αυτές απαιτούνται μόνο για στατιστικούς σκοπούς.

Πολύ μικρή επιχείρηση: επιχείρηση η οποία απασχολεί λιγότερους από 10 εργαζομένους και της οποίας ο ετήσιος κύκλος εργασιών και/ή το σύνολο του ετήσιου ισολογισμού δεν υπερβαίνει τα 2 εκατομμύρια ευρώ.

Μικρή επιχείρηση: επιχείρηση η οποία απασχολεί λιγότερους από 50 εργαζομένους και της οποίας ο ετήσιος κύκλος εργασιών και/ή το σύνολο του ετήσιου ισολογισμού δεν υπερβαίνει τα 10 εκατομμύρια ευρώ.

Μεσαίες επιχειρήσεις: επιχειρήσεις που δεν είναι ούτε πολύ μικρές ούτε μικρές και οι οποίες απασχολούν λιγότερους από 250 εργαζομένους και των οποίων ο ετήσιος κύκλος εργασιών δεν υπερβαίνει τα 50 εκατομμύρια ευρώ και/ή το σύνολο του ετήσιου ισολογισμού δεν υπερβαίνει τα 43 εκατομμύρια ευρώ.

- iv Έχει δηλαδή ως κύριο σκοπό την κοινωνική και επαγγελματική ένταξη ατόμων με αναπηρία ή μειονεκτούντων ατόμων.
- v Τα δικαιολογητικά και η κατάταξη, εάν υπάρχουν, αναφέρονται στην πιστοποίηση.
- vi Ειδικότερα ως μέλος ένωσης ή κοινοπραξίας ή άλλου παρόμοιου καθεστώτος.
- vii Επισημαίνεται ότι σύμφωνα με το δεύτερο εδάφιο του άρθρου 78 “Όσον αφορά τα κριτήρια που σχετίζονται με τους τίτλους σπουδών και τα επαγγελματικά προσόντα που ορίζονται στην περίπτωση στ’ του Μέρους ΙΙ του Παραρτήματος ΧΙΙ του Προσαρτήματος Α’ ή με την σχετική επαγγελματική εμπειρία, οι οικονομικοί φορείς, μπορούν ωστόσο να βασίζονται στις ικανότητες άλλων φορέων μόνο εάν οι τελευταίοι θα εκτελέσουν τις εργασίες ή τις υπηρεσίες για τις οποίες απαιτούνται οι συγκεκριμένες ικανότητες.”
- viii Σύμφωνα με τις διατάξεις του άρθρου 73 παρ. 3 α, εφόσον προβλέπεται στα έγγραφα της σύμβασης είναι δυνατή η κατ' εξαίρεση παρέκκλιση από τον υποχρεωτικό αποκλεισμό για επιτακτικούς λόγους δημόσιου συμφέροντος, όπως δημόσιας υγείας ή προστασίας του περιβάλλοντος.
- ix Όπως ορίζεται στο άρθρο 2 της απόφασης-πλαίσιο 2008/841/ΔΕΥ του Συμβουλίου, της 24ης Οκτωβρίου 2008, για την καταπολέμηση του οργανωμένου εγκλήματος (ΕΕ L 300 της 11.11.2008, σ. 42).
- x Σύμφωνα με άρθρο 73 παρ. 1 (β). Στον Κανονισμό ΕΕΕΣ (Κανονισμός ΕΕ 2016/7) αναφέρεται ως “διαφθορά”.
- xi Όπως ορίζεται στο άρθρο 3 της Σύμβασης περί της καταπολέμησης της δωροδοκίας στην οποία ενέχονται υπάλληλοι των Ευρωπαϊκών Κοινοτήτων ή των κρατών μελών της Ευρωπαϊκής Ένωσης (ΕΕ C 195 της 25.6.1997, σ. 1) και στην παράγραφο 1 του άρθρου 2 της απόφασης-πλαίσιο 2003/568/ΔΕΥ του Συμβουλίου, της 22ας Ιουλίου 2003 για την καταπολέμηση της δωροδοκίας στον ιδιωτικό τομέα (ΕΕ L 192 της 31.7.2003, σ. 54). Περιλαμβάνει επίσης τη διαφθορά όπως ορίζεται στο ν. 3560/2007 (ΦΕΚ 103/Α), «Κύρωση και εφαρμογή της Σύμβασης ποινικού δικαίου για τη διαφθορά και του Πρόσθετου σ’ αυτήν Πρωτοκόλλου» (αφορά σε προσθήκη καθόσον στο ν. Άρθρο 73 παρ. 1 β αναφέρεται η κείμενη νομοθεσία).
- xii Κατά την έννοια του άρθρου 1 της σύμβασης σχετικά με τη προστασία των οικονομικών συμφερόντων των Ευρωπαϊκών Κοινοτήτων (ΕΕ C 316 της 27.11.1995, σ. 48) όπως κυρώθηκε με το ν. 2803/2000 (ΦΕΚ 48/Α) “Κύρωση της Σύμβασης σχετικά με την προστασία των οικονομικών συμφερόντων των Ευρωπαϊκών Κοινοτήτων και των συναφών με αυτήν Πρωτοκόλλων.
- xiii Όπως ορίζονται στα άρθρα 1 και 3 της απόφασης-πλαίσιο του Συμβουλίου, της 13ης Ιουνίου 2002 για την καταπολέμηση της τρομοκρατίας (ΕΕ L 164 της 22.6.2002, σ. 3). Αυτός ο λόγος αποκλεισμού περιλαμβάνει επίσης την ηθική αυτουργία ή την απόπειρα εγκλήματος, όπως αναφέρονται στο άρθρο 4 της εν λόγω απόφασης-πλαίσιο.
- xiv Όπως ορίζεται στο άρθρο 1 της οδηγίας 2005/60/ΕΚ του Ευρωπαϊκού Κοινοβουλίου και του Συμβουλίου, της 26ης Οκτωβρίου 2005, σχετικά με την πρόληψη της χρησιμοποίησης του χρηματοπιστωτικού συστήματος για τη νομιμοποίηση εσόδων από παράνομες δραστηριότητες και τη χρηματοδότηση της τρομοκρατίας (ΕΕ L 309 της 25.11.2005, σ.15) που ενσωματώθηκε με το ν. 3691/2008 (ΦΕΚ 166/Α) “Πρόληψη και καταστολή της νομιμοποίησης εσόδων από εγκληματικές δραστηριότητες και της χρηματοδότησης της τρομοκρατίας και άλλες διατάξεις”.
- xv Όπως ορίζεται στο άρθρο 2 της οδηγίας 2011/36/ΕΕ του Ευρωπαϊκού Κοινοβουλίου και του Συμβουλίου, της 5ης Απριλίου 2011, για την πρόληψη και την καταπολέμηση της εμπορίας ανθρώπων και για την προστασία των θυμάτων της, καθώς και για την αντικατάσταση της απόφασης-πλαίσιο 2002/629/ΔΕΥ του Συμβουλίου (ΕΕ L 101 της 15.4.2011, σ. 1) η οποία ενσωματώθηκε στην εθνική νομοθεσία με το ν. 4198/2013 (ΦΕΚ 215/Α)“Πρόληψη και καταπολέμηση της εμπορίας ανθρώπων και προστασία των θυμάτων αυτής και άλλες διατάξεις.”
- xvi Η εν λόγω υποχρέωση αφορά ιδίως: α) στις περιπτώσεις εταιρειών περιορισμένης ευθύνης (Ε.Π.Ε) και προσωπικών εταιρειών (Ο.Ε και Ε.Ε), τους διαχειριστές, β) στις περιπτώσεις ανωνύμων εταιρειών (Α.Ε), τον Διευθύνοντα Σύμβουλο καθώς και όλα τα μέλη του Διοικητικού Συμβουλίου (βλ. τελευταίο εδάφιο της παρ. 1 του άρθρου 73)
- xvii Επαναλάβετε όσες φορές χρειάζεται.
- xviii Επαναλάβετε όσες φορές χρειάζεται.
- xix Επαναλάβετε όσες φορές χρειάζεται.
- xx Οικονομικός φορέας που έχει αποκλειστεί με τελεσίδικη απόφαση από τη συμμετοχή σε διαδικασία σύναψης σύμβασης ή ανάθεσης παραχώρησης δε μπορεί να κάνει χρήση αυτής της δυνατότητας κατά την περίοδο αποκλεισμού που ορίζεται στην εν λόγω απόφαση (άρθρο 73 παρ. 7 τελευταίο εδάφιο)

xxi Λαμβανομένου υπόψη του χαρακτήρα των εγκλημάτων που έχουν διαπραχθεί (μεμονωμένα, κατ' εξακολούθηση, συστηματικά ...), η επεξήγηση πρέπει να καταδεικνύει την επάρκεια των μέτρων που λήφθηκαν.

xxii Στην περίπτωση που ο οικονομικός φορέας είναι Έλληνας πολίτης ή έχει την εγκατάστασή του στην Ελλάδα, οι υποχρεώσεις του που αφορούν τις εισφορές κοινωνικής ασφάλισης καλύπτουν τόσο την κύρια όσο και την επικουρική ασφάλιση (άρθρο 73 παρ. 2 δεύτερο εδάφιο).

xxiii Σημειώνεται ότι, σύμφωνα με το άρθρο 73 παρ. 3 περ. α και β, εφόσον προβλέπεται στα έγγραφα της σύμβασης είναι δυνατή η παρέκκλιση από τον υποχρεωτικό αποκλεισμό λόγω αθέτησης υποχρεώσεων καταβολής φόρων ή ασφαλιστικών εισφορών κατ' εξαίρεση, για επιτακτικούς λόγους δημόσιου συμφέροντος, όπως δημόσιας υγείας ή προστασίας του περιβάλλοντος ή/και όταν ο αποκλεισμός θα ήταν σαφώς δυσανάλογος, ιδίως όταν μόνο μικρά ποσά των φόρων ή των εισφορών κοινωνικής ασφάλισης δεν έχουν καταβληθεί, ή όταν ο οικονομικός φορέας ενημερώθηκε σχετικά με το ακριβές ποσό που οφείλεται λόγω αθέτησης των υποχρεώσεων του όσον αφορά στην καταβολή φόρων ή εισφορών κοινωνικής ασφάλισης σε χρόνο κατά τον οποίο δεν είχε τη δυνατότητα να λάβει μέτρα, σύμφωνα με το τελευταίο εδάφιο της παραγράφου 2 του άρθρου 73, πριν από την εκπνοή της προθεσμίας αίτησης συμμετοχής ή σε ανοικτές διαδικασίες της προθεσμίας υποβολής προσφοράς

xxiv Επαναλάβετε όσες φορές χρειάζεται.

xxv Όπως αναφέρονται για τους σκοπούς της παρούσας διαδικασίας σύναψης δημόσιας σύμβασης στις κείμενες διατάξεις, στα έγγραφα της σύμβασης ή στο άρθρο 18 παρ. 2 .

xxvi Η απόδοση όρων είναι σύμφωνη με την παρ. 4 του άρθρου 73 που διαφοροποιείται από τον Κανονισμό ΕΕΕΣ (Κανονισμός ΕΕ 2016/7)

xxvii Άρθρο 73 παρ. 5.

xxviii Εφόσον στα έγγραφα της σύμβασης γίνεται αναφορά σε συγκεκριμένη διάταξη, να συμπληρωθεί ανάλογα το ΤΕΥΔ πχ άρθρο 68 παρ. 2 ν. 3863/2010 .

xxix Όπως προσδιορίζεται στο άρθρο 24 ή στα έγγραφα της σύμβασης.

xxx Πρβλ άρθρο 48.

xxxi Η απόδοση όρων είναι σύμφωνη με την περ. στ παρ. 4 του άρθρου 73 που διαφοροποιείται από τον Κανονισμό ΕΕΕΣ (Κανονισμός ΕΕ 2016/7)

xxxii Για συμβάσεις έργου, η εκτιμώμενη αξία της οποίας υπερβαίνει το ένα εκατομμύριο (1.000.000) ευρώ εκτός ΦΠΑ (άρθρο 79 παρ. 2). Πρβλ και άρθρο 375 παρ. 10.

xxxiii Όπως περιγράφεται στο Παράρτημα XI του Προσαρτήματος Α, οι οικονομικοί φορείς από ορισμένα κράτη μέλη οφείλουν να συμμορφώνονται με άλλες απαιτήσεις που καθορίζονται στο Παράρτημα αυτό.

xxxiv Οι αναθέτουσες αρχές μπορούν να ζητούν έως πέντε έτη και να επιτρέπουν την τεκμηρίωση εμπειρίας που υπερβαίνει τα πέντε έτη.

xxv Οι αναθέτουσες αρχές μπορούν να ζητούν έως τρία έτη και να επιτρέπουν την τεκμηρίωση εμπειρίας που υπερβαίνει τα τρία έτη.

xxvi Πρέπει να απαριθμούνται όλοι οι παραλήπτες και ο κατάλογος πρέπει να περιλαμβάνει τόσο δημόσιους όσο και ιδιωτικούς πελάτες για τα σχετικά αγαθά ή υπηρεσίες.

xxvii Όσον αφορά το τεχνικό προσωπικό ή τις τεχνικές υπηρεσίες που δεν ανήκουν άμεσα στην επιχείρηση του οικονομικού φορέα, αλλά στων οποίων τις ικανότητες στηρίζεται ο οικονομικός φορέας, όπως καθορίζεται στο μέρος II, ενότητα Γ, πρέπει να συμπληρώνονται χωριστά έντυπα ΤΕΥΔ.

xxviii Ο έλεγχος πρόκειται να διενεργείται από την αναθέτουσα αρχή ή, εφόσον αυτή συναινέσει, εξ ονόματός της από αρμόδιο επίσημο οργανισμό της χώρας όπου είναι εγκατεστημένος ο προμηθευτής ή ο πάροχος υπηρεσιών.

xxix Επισημαίνεται ότι εάν ο οικονομικός φορέας έχει αποφασίσει να αναθέσει τμήμα της σύμβασης σε τρίτους υπό μορφή υπεργολαβίας και στηρίζεται στις ικανότητες του υπεργολάβου για την εκτέλεση του εν λόγω τμήματος, τότε θα πρέπει να συμπληρωθεί χωριστό ΤΕΥΔ για τους σχετικούς υπεργολάβους, βλέπε μέρος II, ενότητα Γ ανωτέρω.

xl Διευκρινίστε ποιο στοιχείο αφορά η απάντηση.

xli Επαναλάβετε όσες φορές χρειάζεται.

xlii Επαναλάβετε όσες φορές χρειάζεται.

ΠΑΡΑΡΤΗΜΑ IV – Υπόδειγμα Οικονομικής Προσφοράς (Προσαρμοσμένο από την Αναθέτουσα Αρχή)

Για την «**Συντήρηση 5ετίας του Χιονοδρομικού Κέντρου Βίγλας Πισοδερίου της Π.Ε. Φλώρινας**
(Προμήθεια υλικών και συντήρηση των Lift Βίγλας – Πισοδερίου)»

Της επιχείρησης, έδρα, οδός
, αριθμός....., τηλέφωνο, Σφραγίδα – Υπογραφή:

1. ΕΙΔΙΚΟΙ ΕΛΕΓΧΟΙ ΠΕΝΤΑΕΤΙΑΣ

ΑΡΘΡΟ	ΕΙΔΙΚΟΙ ΕΛΕΓΧΟΙ ΠΕΝΤΑΕΤΙΑΣ	Μ/Μ	ΠΟΣΟΤΗΤΑ	ΠΡΟΣΦΕΡ ΟΜΕΝΗ ΤΙΜΗ	ΣΥΝΟΛΟ
1.1	Εκτέλεση ειδικών ποιοτικών, μη καταστροφικών ελέγχων σε εξαρτήματα ασφαλείας του εναέριου αναβατήρα "ΒΙΓΛΑ", σύμφωνα με την περιγραφή του παραπάνω "ΠΙΝΑΚΑ 1" και έκδοση των σχετικών εκθέσεων ελέγχων πενταετίας (Ε2) για τα εξαρτήματα που όπως περιγράφεται στον πίνακα θα επιθεωρηθούν.	TEM	1		
1.2	Εκτέλεση ειδικών ποιοτικών, μη καταστροφικών ελέγχων σε εξαρτήματα ασφαλείας του εναέριου αναβατήρα "ΠΙΣΟΔΕΡΙ", σύμφωνα με την περιγραφή του παραπάνω "ΠΙΝΑΚΑ 1" και έκδοση των σχετικών εκθέσεων ελέγχων πενταετίας (Ε2) για τα εξαρτήματα που όπως περιγράφεται στον πίνακα θα επιθεωρηθούν.	TEM	1		
1.3	Εκτέλεση ειδικών ποιοτικών, μη καταστροφικών ελέγχων σε εξαρτήματα ασφαλείας του συρόμενου αναβατήρα "ΒΙΓΛΑ" σύμφωνα με την περιγραφή του παραπάνω "ΠΙΝΑΚΑ 1" και έκδοση των σχετικών εκθέσεων ελέγχων πενταετίας (Ε2) για τα εξαρτήματα που όπως περιγράφεται στον πίνακα θα επιθεωρηθούν.	TEM	1		
1.4	Μαγνητοεπαγωγικός έλεγχος συρματόσχοινου εναέριου αναβατήρα "ΒΙΓΛΑ" και έκδοση της έκθεσης ελέγχου	TEM	1		
1.5	Μαγνητοεπαγωγικός έλεγχος συρματόσχοινου εναέριου αναβατήρα "ΠΙΣΟΔΕΡΙ" και έκδοση της έκθεσης ελέγχου	TEM	1		
1.6	Μαγνητοεπαγωγικός έλεγχος συρματόσχοινου συρόμενου αναβατήρα "ΒΙΓΛΑ" και έκδοση της έκθεσης ελέγχου	TEM	1		
				ΚΑΘΑΡΗ ΑΞΙΑ	

				ΦΠΑ 24%	
				ΣΥΝΟΛΙΚΗ ΑΞΙΑ	

2. ΠΡΟΜΗΘΕΙΑ ΥΛΙΚΩΝ ΓΙΑ ΤΟΝ ΑΝΑΒΑΤΗΡΑ "ΒΙΓΛΑ"

ΑΡΘΡΟ	ΠΡΟΜΗΘΕΙΑ ΥΛΙΚΩΝ	Μ/Μ	ΠΟΣΟΤΗΤΑ	ΠΡΟΣΦΕ ΡΟΜΕΝΗ ΤΙΜΗ	ΣΥΝΟΛΟ
2.1	Προμήθεια τμημάτων καινούριας κλέμας διαθέσιμα καρέκλας μάρκας GRAFFER. Στην προμήθεια περιλαμβάνεται το σταθερό σώμα της κλέμας με δύο ελαστικούς οδηγούς και η δαγκάνη σύσφιξης στο συρματόσχοινο, όπως φαίνονται εντός του πλαισίου στην φωτογραφία της τεχνικής περιγραφής. Δεν περιλαμβάνεται στην παρούσα προμήθεια ο άξονας και ο κύλινδρος με τα ελατήρια σύσφιξης και το παξιμάδι σύσφιξης και οι εργασίες συναρμολόγησης και προσαρμογής.	ΤΕΜ	30		
				ΚΑΘΑΡΗ ΑΞΙΑ	
				ΦΠΑ 24%	
				ΣΥΝΟΛΙΚΗ ΑΞΙΑ	

ΗΜΕΡΟΜΗΝΙΑ

ΟΝΟΜΑΤΕΠΩΝΥΜΟ - ΣΦΡΑΓΙΔΑ

ΣΧΕΔΙΟ ΣΥΜΒΑΣΗΣ

ΕΛΛΗΝΙΚΗ ΔΗΜΟΚΡΑΤΙΑ
ΠΕΡΙΦΕΡΕΙΑ ΔΥΤΙΚΗΣ ΜΑΚΕΔΟΝΙΑΣ
ΠΕΡΙΦΕΡΕΙΑΚΗ ΕΝΟΤΗΤΑ ΦΛΩΡΙΝΑΣ
ΔΙΕΥΘΥΝΣΗ ΔΙΟΙΚΗΤΙΚΟΥ - ΟΙΚΟΝΟΜΙΚΟΥ
ΤΜΗΜΑ ΠΡΟΜΗΘΕΙΩΝ
Δ/νση: Πτολεμαίων 1
Ταχ. Κώδ.: 53100
Τηλ.: 23850 54504
FAX: 23850 54501
Πληροφορίες Χρήστος Κωνσταντινίδης

Σ Υ Μ Β Α Σ Η

Για την «**Συντήρηση 5ετίας του Χιονοδρομικού Κέντρου Βίγλας Πισσοδερίου της Π.Ε. Φλώρινας**
(Προμήθεια υλικών και συντήρηση των Lift Βίγλας – Πισσοδερίου)»

Στην Κοζάνη σήμερα την-.....-20.... ημέρα της εβδομάδος μεταξύ:

α) Του Ν.Π.Δ.Δ. (ΟΤΑ β' βαθμού) με την επωνυμία «**Περιφέρεια Δυτικής Μακεδονίας**» που έχει την έδρα του στην Κοζάνη, Δημοκρατίας 27, ΑΦΜ 997769589, ΔΟΥ Κοζάνης, εκπροσωπούμενου νομίμως από τον Περιφερειάρχη Δυτικής Μακεδονίας **Γεώργιο Κασαπίδη**.

β) Του του,, (ΑΦΜ, ΔΟΥ) που εδρεύει στο, Δ/νση:, αποκαλούμενο στο εξής ανάδοχος,

έχοντας υπόψη:

1. Το Ν. 3852/10 (ΦΕΚ Α/87/10) «Νέα Αρχιτεκτονική της Αυτοδιοίκησης και της Αποκεντρωμένης Διοίκησης πρόγραμμα Καλλικράτης» όπως τροποποιήθηκε συμπληρώθηκε και ισχύει.
2. Το Ν. 4071/14 (ΦΕΚ 143/Α) «Ρυθμίσεις για την τοπική ανάπτυξη, την αυτοδιοίκηση και την αποκεντρωμένη διοίκηση Ενσωμάτωση Οδηγίας 2009/50/ΕΚ.».
3. Το Ν. 4270/2014 (ΦΕΚ 143/Α) «Αρχές Δημοσιονομικής Διαχείρισης και εποπτείας (ενσωμάτωση Οδηγίας 2011/85/ΕΕ) - Δημόσιο Λογιστικό» όπως τροποποιήθηκε συμπληρώθηκε και ισχύει.
4. Το Ν. 4337/15 (ΦΕΚ 129/Α) «Μέτρα για την εφαρμογή της συμφωνίας δημοσιονομικών στόχων και διαρθρωτικών μεταρρυθμίσεων».
5. Το Ν. 4412/16 «Προμήθειες Δημοσίου τομέα», όπως αυτός ισχύει.
6. Το Π.Δ. 80/16 «Ανάληψη υποχρεώσεων από τους Διατάκτες», όπως τροποποιήθηκε συμπληρώθηκε και ισχύει.

7. Το γεγονός ότι όμοιες ή ομοειδείς δαπάνες, δύναται να εγγραφούν σε ξεχωριστές πιστώσεις κατά Ειδικό Φορέα και ΚΑΕ, στον εγκεκριμένο προϋπολογισμό της Περιφέρειας και να εκτελεστούν αυτοτελώς, εφόσον αφορούν σε διαφορετικές Περιφερειακές Ενότητες.
 8. Το Π.Δ 146/10 «Οργανισμός Περιφέρειας Δυτικής Μακεδονίας», όπως αυτός έχει τροποποιηθεί.
 9. Το Ν. 4623/19 (ΦΕΚ 134/Α) άρθρα 3 και 5 «Ρυθμίσεις θεμάτων Ο.Τ.Α.».
 10. Το με Α.Π.: 5443/15-1-2021 και ΑΔΑΜ : 21REQ008012912 2021-01-15 σχετικό Πρωτογενές αίτημα δαπάνης της Δ/σης Τεχνικών Έργων της Π. Ε. Φλώρινας.
 11. Την αριθ. πρωτ. 6793/ 19-1-2021 αποστολή της Τεχνικής Έκθεσης, του Προϋπολογισμού Μελέτης του έργου «Συντήρηση 5ετίας Χιονοδρομικού Κέντρου Βίγλας Πισοδερίου της Π.Ε. Φλώρινας» στα πλαίσια της πενταετούς συντήρησης αρμοδιότητας της Π.Ε. Φλώρινας, από τη Δ/ση Τεχνικών Έργων της Π.Ε. Φλώρινας.
-
12. Το αριθ. πρωτ.: 5124/14-1-2021 έγγραφο αίτημα της Δ/σης Οικονομικού Περιφέρειας Δυτ. Μακεδονίας 1^{ης} τροποποίησης Προϋπολογισμού και έγκρισης δαπανών.
 13. Την α/α 59/19-1-2021 (με ΑΔΑ: 6Φ4Ξ7ΛΨ-Ο37) Απόφαση της Ο.Ε. για έγκρισης 1^{ης} τροποποίησης Προϋπολογισμού και έγκρισης δαπανών Περιφέρειας Δυτ. Μακεδονίας.
 14. Την με α/α 403/2021 με Α.Π.: 8087/21-1-2021 (με ΑΔΑ: Ψ1ΔΙ7ΛΨ-ΣΚΡ, εγκεκριμένο ΑΔΑΜ: 21REQ008071482 απόφαση δέσμευσης πίστωσης προμήθειας υλικών συντήρησης (πενταετίας) των αναβατήρων του Χιονοδρομικού Κέντρου Βίγλας Πισοδερίου της Π.Ε. Φλώρινας, ποσού 68.944,00 € στον ΚΑΕ 9789.01.
 15. Την αριθμ. 115/26-1-2021 (ΑΔΑ: 6Α7Γ7ΛΨ-ΓΞ2) απόφαση Οικονομικής Επιτροπής έγκρισης του συνοπτικού Διαγωνισμού «Συντήρησης 5ετίας του Χιονοδρομικού Κέντρου Βίγλας Πισοδερίου της Π.Ε. Φλώρινας (Προμήθεια υλικών και συντήρηση των Lift Βίγλας – Πισοδερίου)»
 16. Τον αριθ. 2/2021 με αριθ. πρωτ./....-2020 Συνοπτικό διαγωνισμό για την «Συντήρηση 5ετίας του Χιονοδρομικού Κέντρου Βίγλας Πισοδερίου της Π.Ε. Φλώρινας (Προμήθεια υλικών και συντήρηση των Lift Βίγλας – Πισοδερίου)».
 17. Το Πρακτικό Νο αποσφράγισης και αξιολόγησης των δικαιολογητικών συμμετοχής και της οικονομικής προσφοράς των συμμετεχόντων του αριθ./2020 με αριθ. πρωτ./....-9-2020 Συνοπτικού διαγωνισμού για την «Συντήρηση 5ετίας του Χιονοδρομικού Κέντρου Βίγλας Πισοδερίου της Π.Ε. Φλώρινας (Προμήθεια υλικών και συντήρηση των Lift Βίγλας – Πισοδερίου)».
 18. Η απόφαση με αριθ./....-2020 έγκρισης του Πρακτικού Νο/2020 αποσφράγισης και αξιολόγησης των δικαιολογητικών συμμετοχής και της οικονομικής προσφοράς των συμμετεχόντων του αριθ./2020 με αριθ. πρωτ./....-2020 Συνοπτικού διαγωνισμού για την «Συντήρηση 5ετίας του Χιονοδρομικού Κέντρου Βίγλας Πισοδερίου της Π.Ε. Φλώρινας (Προμήθεια υλικών και συντήρηση των Lift Βίγλας – Πισοδερίου)» στον προσωρινό μειοδότη
 19. Το Πρακτικό Νο αποσφράγισης και αξιολόγησης των δικαιολογητικών κατακύρωσης των προσωρινών μειοδοτών που αναδείχθηκαν με την αριθ./2020 Απόφαση της Ο.Ε. στα πλαίσια του αριθ. 7/2020 με αριθ. πρωτ./....-2020 Συνοπτικού Διαγωνισμού για την «Συντήρηση 5ετίας του Χιονοδρομικού Κέντρου Βίγλας Πισοδερίου της Π.Ε. Φλώρινας (Προμήθεια υλικών και συντήρηση των Lift Βίγλας – Πισοδερίου)».
 20. Η απόφαση με αριθ./....-2020 έγκρισης του Πρακτικού Νο/2020 αποσφράγισης και αξιολόγησης των δικαιολογητικών κατακύρωσης των προσωρινών μειοδοτών του αριθ. 7/2020 με αριθ. πρωτ./....-2020 Συνοπτικού διαγωνισμού για την «Συντήρηση 5ετίας του Χιονοδρομικού Κέντρου Βίγλας Πισοδερίου της Π.Ε. Φλώρινας (Προμήθεια υλικών και συντήρηση των Lift Βίγλας – Πισοδερίου)» και κατακύρωσης του διαγωνισμού στον οριστικό μειοδότη
 21. Η ανάγκη για για την «Συντήρηση 5ετίας του Χιονοδρομικού Κέντρου Βίγλας Πισοδερίου της Π.Ε. Φλώρινας (Προμήθεια υλικών και συντήρηση των Lift Βίγλας – Πισοδερίου)».

συμφώνησαν, συνέπραξαν και συναποδέχονται τα παρακάτω:

Άρθρο 1ο : Είδη & Υπηρεσίες

Ο προμηθευτής που θα ανακηρυχθεί ανάδοχος, υποχρεούται να έχει πάντα στην Επιχείρησή του τα είδη που αναγράφονται στον πίνακα της προσφοράς και να είναι σε θέση να υλοποιήσει την **παροχή υπηρεσιών για την εκτέλεση ειδικών ποιοτικών ελέγχων (πενταετίας) των αναβατήρων του Χιονοδρομικού Κέντρου Βίγλας Πισοδερίου και προμήθεια υλικών των αναβατήρων του Χιονοδρομικού Κέντρου Βίγλας Πισοδερίου της Π.Ε. Φλώρινας.**

1. ΕΙΔΙΚΟΙ ΕΛΕΓΧΟΙ ΠΕΝΤΑΕΤΙΑΣ

ΑΡΘΡΟ	ΕΙΔΙΚΟΙ ΕΛΕΓΧΟΙ ΠΕΝΤΑΕΤΙΑΣ	Μ/Μ	ΠΟΣΟΤΗΤΑ	ΠΡΟΣΦΕΡ ΟΜΕΝΗ ΤΙΜΗ	ΣΥΝΟΛΟ
1.1	Εκτέλεση ειδικών ποιοτικών, μη καταστροφικών ελέγχων σε εξαρτήματα ασφαλείας του εναέριου αναβατήρα "ΒΙΓΛΑ", σύμφωνα με την περιγραφή του παραπάνω "ΠΙΝΑΚΑ 1" και έκδοση των σχετικών εκθέσεων ελέγχων πενταετίας (Ε2) για τα εξαρτήματα που όπως περιγράφεται στον πίνακα θα επιθεωρηθούν.	TEM	1		
1.2	Εκτέλεση ειδικών ποιοτικών, μη καταστροφικών ελέγχων σε εξαρτήματα ασφαλείας του εναέριου αναβατήρα "ΠΙΣΟΔΕΡΙ", σύμφωνα με την περιγραφή του παραπάνω "ΠΙΝΑΚΑ 1" και έκδοση των σχετικών εκθέσεων ελέγχων πενταετίας (Ε2) για τα εξαρτήματα που όπως περιγράφεται στον πίνακα θα επιθεωρηθούν.	TEM	1		
1.3	Εκτέλεση ειδικών ποιοτικών, μη καταστροφικών ελέγχων σε εξαρτήματα ασφαλείας του συρόμενου αναβατήρα "ΒΙΓΛΑ" σύμφωνα με την περιγραφή του παραπάνω "ΠΙΝΑΚΑ 1" και έκδοση των σχετικών εκθέσεων ελέγχων πενταετίας (Ε2) για τα εξαρτήματα που όπως περιγράφεται στον πίνακα θα επιθεωρηθούν.	TEM	1		
1.4	Μαγνητοεπαγωγικός έλεγχος συρματόσχοινου εναέριου αναβατήρα "ΒΙΓΛΑ" και έκδοση της έκθεσης ελέγχου	TEM	1		
1.5	Μαγνητοεπαγωγικός έλεγχος συρματόσχοινου εναέριου αναβατήρα "ΠΙΣΟΔΕΡΙ" και έκδοση της έκθεσης ελέγχου	TEM	1		

1.6	Μαγνητοεπαγωγικός έλεγχος συρματοσχοινου συρόμενου αναβατήρα "ΒΙΓΛΑ" και έκδοση της έκθεσης ελέγχου	TEM	1		
				ΚΑΘΑΡΗ ΑΞΙΑ	
				ΦΠΑ 24%	
				ΣΥΝΟΛΙΚΗ ΑΞΙΑ	

2. ΠΡΟΜΗΘΕΙΑ ΥΛΙΚΩΝ ΓΙΑ ΤΟΝ ΑΝΑΒΑΤΗΡΑ "ΒΙΓΛΑ"

ΑΡΘΡΟ	ΠΡΟΜΗΘΕΙΑ ΥΛΙΚΩΝ	Μ/Μ	ΠΟΣΟΤΗΤΑ	ΠΡΟΣΦΕΡΟΜΕΝΗ ΤΙΜΗ	ΣΥΝΟΛΟ
2.1	Προμήθεια τμημάτων καινούριας κλέμας διαθέσιμα καρέκλας μάρκας GRAFFER. Στην προμήθεια περιλαμβάνεται το σταθερό σώμα της κλέμας με δύο ελαστικούς οδηγούς και η δαγκάνη σύσφιξης στο συρματοσχοίνο, όπως φαίνονται εντός του πλαισίου στην φωτογραφία της τεχνικής περιγραφής. Δεν περιλαμβάνεται στην παρούσα προμήθεια ο άξονας και ο κύλινδρος με τα ελατήρια σύσφιξης και το παξιμάδι σύσφιξης και οι εργασίες συναρμολόγησης και προσαρμογής.	TEM	30		
				ΚΑΘΑΡΗ ΑΞΙΑ	
				ΦΠΑ 24%	
				ΣΥΝΟΛΙΚΗ ΑΞΙΑ	

Άρθρο 2ο : Τεχνικές Προδιαγραφές

Οι Τεχνικές προδιαγραφές θα είναι σύμφωνες με τους όρους της αριθ./2020 Διακήρυξης που είναι αναπόσπαστο μέρος της παρούσας.

Άρθρο 3ο : Τόπος & Χρόνος Παράδοσης

Ο χρόνος παράδοσης των υπό προμήθεια υλικών και της εκτέλεσης των υπηρεσιών ειδικών ελέγχων ορίζεται σε έξι (6) μήνες από την υπογραφή της σύμβασης. Η παράδοση των υλικών και η εκτέλεση των υπηρεσιών μπορεί να γίνεται τμηματικά. Η αναθέτουσα αρχή δεν υποχρεώνεται στην απορρόφηση του συνόλου των προκηρυχθέντων ποσοτήτων. Υπάρχει η δυνατότητα παράτασης του χρόνου ισχύος της σύμβασης για τρεις (3) επιπλέον μήνες ή και παραπάνω σε εξαιρετικές περιπτώσεις με αιτιολογημένη απόφαση αρμοδίου οργάνου και μόνο σε περίπτωση μη υπέρβασης των συνολικών ποσοτήτων ή εξάντλησης της σχετικής πίστωσης. Λόγω της ιδιαίτερης θέσης και φύσης του έργου στο Χιονοδρομικό κέντρο, υπάρχει η δυνατότητα παράτασης για επί πλέον περισσότερο χρονικό

διάστημα εφόσον οι καιρικές συνθήκες (χιονοπτώσεις, βροχοπτώσεις, παγωνιές κλπ) δεν επιτρέπουν την έγκαιρη παράδοση των υλικών ή/και την υλοποίηση των αντίστοιχων εργασιών ή/και την ασφαλή πρόσβαση στα σημεία των αναβατήρων όπου πρόκειται να εκτελεστούν εργασίες.

Άρθρο 4ο : Τιμή – Κρατήσεις - Πληρωμή

Οι αναφερόμενες στον συνημμένο Πίνακα της Οικονομικής Προσφοράς Τιμές, κατά είδος, ισχύουν ως έχουν στον Πίνακα για όλα το χρονικό διάστημα της προμήθειας, ήτοι από την υπογραφή της παρούσης μέχρι και την ολοκλήρωση της και δεν επιδέχονται καμία απολύτως αύξηση.

Η αξία του κάθε τιμολογίου θα καταβάλλεται στον προμηθευτή- ανάδοχο εντός χρονικού διαστήματος τριάντα, (30) ημερών από την ημερομηνία παραλαβής του τιμολογίου από τις Υπηρεσίες της Περιφερειακής Ενότητας Φλώρινας .

Η εξόφληση του κάθε τιμολογίου θα γίνεται από την Δ/νση Διοικητικού –Οικονομικού της Π.Ε. Φλώρινας, μετά την υποβολή σ' αυτήν του τιμολογίου και όλων των σχετικών δικαιολογητικών από τις εμπλεκόμενες Υπηρεσίες της Περιφερειακής Ενότητας Φλώρινας.

Η πληρωμή στον ανάδοχο θα γίνει τμηματικά με την πρόοδο εκτέλεσης των προμηθειών, υπό την προϋπόθεση της προηγούμενης προσκόμισης από τον ανάδοχο των απαιτούμενων από το Νόμο δικαιολογητικών.

Η εξόφληση του τιμολογίου θα γίνει σύμφωνα με τη διαδικασία που προβλέπεται στο Ν.4270/2014 «Αρχές δημοσιονομικής διαχείρισης και εποπτείας (ενσωμάτωση της Οδηγίας 2011/85/ΕΕ) - δημόσιο λογιστικό και άλλες διατάξεις», όπως τροποποιήθηκε και ισχύει.

Η αμοιβή του Αναδόχου επιβαρύνεται με τον προβλεπόμενο φόρο εισοδήματος .

Η αμοιβή του Αναδόχου επιβαρύνεται επίσης με:

- Κράτηση ύψους 0,07%, υπέρ της Ενιαίας Ανεξάρτητης Αρχής Δημοσίων Συμβάσεων, η οποία υπολογίζεται επί της αξίας, εκτός Φ.Π.Α., της αρχικής, καθώς και κάθε συμπληρωματικής σύμβασης.
- Κράτηση ύψους 0,06% υπέρ Α.Ε.Π.Π. της αρχικής, καθώς και κάθε συμπληρωματικής σύμβασης
- Κάθε άλλη νόμιμη κράτηση

Επί των ανωτέρω κρατήσεων διενεργείται κράτηση τέλους χαρτοσήμου 3%, πλέον εισφοράς 20% υπέρ Ο.Γ.Α..

Οι κρατήσεις υπέρ τρίτων βαρύνουν τον Προμηθευτή, ο δε Φ.Π.Α. βαρύνει το Δημόσιο και θα αποδίδεται από τον Προμηθευτή.

Άρθρο 5ο : Τροποποίηση της σύμβασης

Οποιαδήποτε τροποποίηση της παρούσας σύμβασης δύναται να γίνει μόνον εγγράφως.

Άρθρο 6ο : Εκχώρηση εισπρακτέων δικαιωμάτων

Ο Ανάδοχος δεν δικαιούται να εκχωρήσει τα εισπρακτέα δικαιώματά του που του απορρέουν από αυτή τη σύμβαση σε οποιοδήποτε Φυσικό ή Νομικό Πρόσωπο, χωρίς την προηγούμενη σύμφωνη γνώμη της Αναθέτουσας Αρχής που παρέχεται μόνον εγγράφως.

Άρθρο 7ο : Ποινικές Ρήτρες-Κυρώσεις

Η Σύμβαση διέπεται από το Ελληνικό Δίκαιο. Σε περίπτωση διαφορών που ενδεχομένως προκύψουν σχετικά με την ερμηνεία ή την εκτέλεση ή την εφαρμογή της Σύμβασης ή εξ' αφορμής της, η Αναθέτουσα Αρχή και ο Ανάδοχος καταβάλλουν κάθε φιλική επίλυσή τους, σύμφωνα με τους κανόνες της καλής πίστης και των χρηστών συναλλακτικών ηθών.

Για κάθε διαφορά που δεν είναι δυνατό να επιλυθεί σύμφωνα με τα παραπάνω οριζόμενα, αρμόδια θα είναι τα δικαστήρια που εδρεύουν στον Νομό Φλώρινας.

Άρθρο 8ο : Χρόνος εκτέλεσης της σύμβασης

Ο χρόνος εκτέλεσης της Σύμβασης από την υπογραφή της παρούσης και έως

Άρθρο 9ο : Εγγύηση Καλής Εκτέλεσης

Σε πίστωση των παραπάνω και για την εγγύηση τήρησης των όρων της σύμβασης, ο προμηθευτής κατέθεσε το με Νο/.....-20....., ως εγγυητική καλής εκτέλεσης ποσού ευρώ.

Η ισχύς της παρούσης δύναται να παραταθεί για δύο (2) επί πλέον μήνες μετά την λήξη της, με μονομερή έγγραφη δήλωση του κ. Αντιπεριφερειάρχη Φλώρινας προς τον προμηθευτή, η οποία κοινοποιείται σ' αυτόν είκοσι (20) τουλάχιστον ημέρες πριν από την λήξη της σύμβασης.

Ο δεύτερος των συμβαλλόμενων δήλωσε ότι αποδέχεται ανεπιφύλακτα τους όρους αυτής της σύμβασης και αναλαμβάνει την προμήθεια.

Η παρούσα σύμβαση συντάχθηκε σε δύο αντίτυπα, αναγνώσθηκε μεγαλοφώνως στους συμβαλλομένους από τους οποίους και επιβεβαιώθηκε και στη συνέχεια, υπογράφεται από αυτούς και παίρνει από ένα αντίτυπο ο καθένας.

ΟΙ ΣΥΜΒΑΛΛΟΜΕΝΟΙ

Ο Περιφερειάρχης Δυτ. Μακεδονίας

Ο Προμηθευτής

ΓΕΩΡΓΙΟΣ ΚΑΣΑΠΙΔΗΣ